



o w n e r s m a n u a l

OMNISAT

Omnipolar Speaker System

Mirage[®]

PRINTED IN CANADA
7AI/MOSAT

QUICK SET-UP GUIDE

Select the connection method most appropriate for your system.

RECOMMENDED CONNECTION FOR DOLBY DIGITAL SYSTEMS

Arrange the 5 OmniSat's and Mirage LF-150 subwoofer in a Home Theater configuration: Use one Mirage OMNISAT for the left, center, right, rear left and rear right channels and one Mirage LF-150 subwoofer. **See Diagram 1.**

Connect all five satellites with speaker wire to their respective speaker outputs in back of the amplifier/receiver. Be sure to respect the polarity of the wire. Connect the speaker wire from the positive (RED +) terminal on the receiver/amplifier to the positive (RED+) terminal on the satellite. Connect the negative (BLACK-) terminal on the receiver/amplifier to the negative (BLACK-) terminal on the satellite. **See Diagram 7.**

Connect the subwoofer from the Subwoofer Output in back of the receiver/amplifier to the Xover Bypass input on the subwoofer. The Xover Bypass input renders the subwoofer's Level and Frequency controls inoperative, except for phase, in favor of the bass management controls integrated into your receiver or processor. Simply plug in the subwoofer; turn it on and follow the guidelines of your processor's manual. **See Diagram 2.**

Mirage suggests using the Small setting in the bass management set-up of your Dolby Digital system.

Set the bass management of your crossover or processor to 70Hz as a starting point. If the system sounds "boomy" or ill defined, set the crossover to a lower point. If the sound is lacking in bass, set the crossover to a higher point. This will help achieve the correct balance between the low frequencies of your subwoofer and the mid/bass of your speakers.

Balance the sound output of the speakers by using the pink noise test pattern generated by your receiver/amplifier. Adjust the system so all speakers produce the same output level.

While in your listening position, have someone toggle the Phase Switch on the subwoofer between 0 and 180 degrees until you've decided which provides the fullest, most accurate bass. Set the switch in the preferred position.

See Diagram 3.

You are now ready to enjoy your OmniSat system.

RECOMMENDED CONNECTION FOR DOLBY PRO LOGIC SYSTEMS

Arrange the 5 OMNISAT's and Mirage LF-150 subwoofer in a Home Theater configuration: Use one Mirage OMNISAT for the left, center, right, rear left and rear right channels and one Mirage LF-150 subwoofer. **See Diagram 1.**

Connect all five satellites with speaker wire to their respective speaker outputs in back of the amplifier/receiver. Be sure to respect the polarity of the wire. Connect the speaker wire from the positive (RED +) terminal on the receiver/amplifier to the positive (RED+) terminal on the satellite. Connect the negative (BLACK-) terminal on the receiver/amplifier to the negative (BLACK-) terminal on the satellite. **See Diagram 7.**

Connect the subwoofer from the Subwoofer Output in back of the receiver/amplifier to the Input on the subwoofer. Plug it in and turn it on. **See Diagram 2.**

Set the Frequency control of your Mirage LF-150 subwoofer to 70Hz as a starting point. If the system sounds "boomy" or ill defined, decrease the Frequency setting. If the sound is lacking in bass, increase the Frequency setting. This will help achieve the correct balance between the low frequencies of your subwoofer and the mid/bass of your speakers. **See Diagram 3.**

Balance the sound output of the speakers by using the pink noise test pattern generated by your receiver/amplifier. Adjust the system so all speakers produce the same output level.

Play a familiar piece of music or video soundtrack that has substantial bass content. Gradually turn the subwoofer Level control clockwise until you achieve a neutral volume balance between the subwoofer's deep bass output and your main speakers.

See Diagram 3.

While in your listening position, have someone toggle the Phase Switch on the subwoofer between 0 and 180 degrees until you've decided which provides the fullest, most accurate bass. Set the switch in the preferred position.

See Diagram 3.

Remember that these are just guidelines, you may experiment with both controls to see what gives you the best blend of bass in your room.

You are now ready to enjoy your OMNISAT system.

RECOMMENDED STEREO CONNECTION

Arrange the 5 OMNISAT's and Mirage LF-150 subwoofer in a Home Theater configuration: Use one Mirage OMNISAT for the left, center, right, rear left and rear right channels and one Mirage LF-150 subwoofer. **See Diagram 1.**

Send the left and right main channel speaker wire from the receiver/amplifier to the subwoofer and connect them to the LEFT and RIGHT INPUTS. **See Diagram 2.**

Next, connect speaker wire from the LEFT subwoofer output to the left satellite. Connect speaker wire from the RIGHT subwoofer output to the RIGHT satellite. **See Diagram 2.**

Be sure to respect the polarity of the wire. Connect the speaker wire from the positive (RED +) terminal on the receiver/amplifier to the positive (RED+) terminal on the subwoofer. Connect the negative (BLACK-) terminal on the receiver/amplifier to the negative (BLACK-) terminal on the subwoofer. **See Diagram 7.**

Connect the remaining 3 satellites with speaker wire to their respective outputs in back of the amplifier/receiver. Plug in the subwoofer and turn it on.

Set the Frequency control of your Mirage LF-150 subwoofer to 70Hz as a starting point. If the system sounds "boomy" or ill defined, decrease the Frequency setting. If the sound is lacking in bass, increase the Frequency setting. This will help achieve the correct balance between the low frequencies of your subwoofer and the mid/bass of your speakers.

See Diagram 3.

Balance the sound output of the speakers by using the pink noise test pattern generated by your receiver/amplifier. Adjust the system so all speakers produce the same output level.

Play a familiar piece of music or video soundtrack that has substantial bass content. Gradually turn the subwoofer Level control clockwise until you achieve a neutral volume balance between the subwoofer's deep bass output and your main speakers.

See Diagram 3.

While in your listening position, have someone toggle the Phase Switch on the subwoofer between 0 and 180 degrees until you've decided which provides the fullest, most accurate bass. Set the switch in the preferred position.

See Diagram 3.

Remember that these are just guidelines, you may experiment with both controls to see what gives you the best blend of bass in your room.

You are now ready to enjoy your OMNISAT system.

MIRAGE OMNISAT SYSTEMS

Please take the time to read all of the instructions contained in this manual to make certain your system is properly connected and functioning correctly.

Please retain the carton and packing materials for this Mirage product to protect it in the event it ever has to be shipped to a service center for repairs. Product received damaged by a service center that has been shipped by an end user in anything other than the original packaging will be repaired, refurbished, and properly packaged for return shipment at the end user's expense.

INTRODUCTION

We are proud to welcome you as a new owner of a Mirage speaker system. The finest components and materials are manufactured to exacting standards and tested with sophisticated manufacturing and quality control techniques to ensure exceptional performance that is superior to speakers costing several times their price. This approach to the development of the Mirage OMNISAT system has resulted in a significant improvement over other system designs in terms of performance and aesthetics.

COMPANY BACKGROUND

Mirage loudspeakers and subwoofers are designed and manufactured by Audio Products International Corp., known throughout the industry as "API". A Canadian company founded in 1973, API is and one of the largest speaker manufacturers in North America, supplying products to over fifty-five countries worldwide.

The API factory is a modern 165,000 square foot research, development and manufacturing facility located in Scarborough, a suburb of Toronto, Canada. More than 280 people are employed in this state of the art facility, designing, manufacturing, and marketing Mirage transducers, cabinets, amplifiers and crossovers. A talented research and development team utilizes advanced computer-based design techniques and three anechoic chambers in an ongoing development program. A talented research and development team utilizes advanced computer-

based design and sophisticated measurement techniques in its ongoing quest for new and better acoustic technologies.

THE OMNISAT SYSTEM

The main goal of the new OMNISAT series was to provide a product with the most natural, accurate performance and seamless, home theater blending. This was accomplished by using Mirage's proprietary Omnipolar technology in 5 identical satellites. Omnipolar technology produces the same amount of direct and reflected sound as live events for the most realistic experience of either music or home theater. Five identical satellites for the front, center and surround channels guarantee the same tonal and timbre characteristics to further enhance the life-like, Omnipolar experience.

What exactly is Omnipolar?

Omnipolar technology uses natural room reflections to create a greater sense of realism. This realism is accomplished by recreating the same ratio of direct to reflected sound found in nature, 70% reflected and 30% direct. A traditional speaker can only produce 30% reflected sound. It is the required additional reflected sound provided by an Omnipolar speaker that creates the Omnipolar three-dimensional sound experience.

Stand Mount Options

The OMNISAT series provides a large choice of installation options to integrate into any decor. The OMNISAT stand, purchased separately, provides a beautiful stand mount option.

The bottom of the OMNISAT is molded to accommodate the supplied mounting clip. This clip is supplied with the speaker only, not with the stand. Screw this clip to the top of the OMNISAT stand. Slide the satellite onto the clip now attached to the stand and it is installed.

See Diagram 4.

Ceiling Mount

The bottom of the OMNISAT is molded into a specifically designed shape to accommodate the supplied stand/ceiling clip. Install the clip on the ceiling then slide the OMNISAT onto the clip. It is installed. **See Diagram 8.**

Wall Mount Options

Or, for wall mount installations, the OMNISAT satellite is equipped with both a dual key-way bracket for simple installation with one screw and a threaded insert to accommodate the Macromount bracket. **See Diagram 5.**

If you choose the keyway installation, simply drive the screw into the wall, leaving approximately 1/4 inch of the screw and screw head exposed. Insert the screw head into the wide part of the channel and slide the Omnisat into place.

When using the dual key-way system with an OMNISAT that will be mounted at a height of under six feet, orient the OMNISAT in an upright position and use the top key-way channel. Slide the head of the screw into the wide portion of the channel opening and slide the OMNISAT downward until it locks into position. **See Diagram 6.**

When using the dual key-way system with an OMNISAT that will be mounted at a height of over six feet, orient the OMNISAT in an upside-down position so the grill is facing the floor and use the bottom key-way channel. Slide the head of the screw into the wide portion of the channel opening and slide the OMNISAT downward until it locks into position. **See Diagram 6.**

The versatile Macromount bracket provides the sturdiest wall mount. The terminal of the Macromount bracket fits the 3/8", 16 thread insert located at the back of the OMNISAT. If the OMNISAT is positioned above six feet, position it so the grille faces downward. If the OMNISAT is positioned below six feet, position it so the grille faces upward. Drywall anchors are recommended for any drywall ceiling or wall mount installation.

Speaker Placement

The Mirage OMNISAT has been designed for high performance in a wide variety of settings, but here are a few helpful hints that will help to maximize performance and your enjoyment.

Left and Right Channels

A general guideline for speaker placement is to set up the space between speaker and listener at approximately 1-1/2 times the distance between the speakers. For example, if the speakers were ideally placed a minimum of 6 feet apart, the best seating position would be 9 feet away.

Ideal height would position the speaker at approximately ear level when the listener is in a seated position. This can be accomplished by using the recommended OMNISAT stand.

See Diagrams 1, 6.

Center Channel

A center channel can be expected to reproduce as much as 60% of a movie's soundtrack, most of which is dialogue. In order to maintain the effect of voices emanating from the actor's mouth, the OMNISAT being used as the center channel should be centrally located between the left and right OMNISAT and be placed above or below the television.

See Diagrams 1, 6.

Surround Channel

The OMNISAT used as surround speakers should be positioned adjacent to and slightly behind the primary listening area, on the rear or side wall or on the ceiling to provide a sense of spaciousness and ambience for all Surround Sound formats. A general guideline for the recommended height would be approximately 6 feet. In this case, when using either the dual key-way system or Macromount bracket, orient the speaker in an upside-down position so the grill is facing the floor. **See Diagrams 1, 6.**

Bookshelf/Entertainment Unit Placement

The small size and Omnipolar dispersion of the versatile OMNISAT permits them to be easily placed, among other places, in a bookshelf. If this is your preferred placement, affix the isolating pads provided to the bottom of the speaker to help isolate the speaker from the shelf and eliminate any transference of resonance. To maximize the Omnipolar dispersion potential, bring the speaker as close to the front of the cabinet as possible. **See Diagram 9.**

CONNECTIONS

The Mirage OMNISAT is equipped with high quality binding posts that permit the use of banana plugs, spades, or a bare wire connection. Turn them counterclockwise to loosen, clockwise to tighten.

Connect the speaker wire from the positive (RED +) terminal on the amp to the positive (RED+) terminal on the speaker. Connect the negative (BLACK-) terminal on the amplifier to the negative (BLACK-) terminal on the speaker. **See Diagram 7.**

OMNISAT

System Type:	Magnetically Shielded Omnipolar Satellite
Frequency Response:	70 Hz-20KHz, +/- 3dB
Tweeter:	1" (25mm) PTH™ Pure Titanium Hybrid
Woofer:	4.5" Polypropylene Titanium Deposit Hybrid cones with butyl surrounds
Power Handling:	150 watts
Crossover Points:	2.2 kHz
Room Efficiency:	89 dB
Impedance:	8-ohm nominal, 4 ohm minimum
Recommended Amplifier Power:	10 to 150-watts RMS/Channel
Inputs:	High Quality 5-way Binding Posts
Weight:	7 lbs 3.2 kg
Dimensions: (HxWxD)	inches: 8 x 6-1/4 x 8 cm: 20.3 x 15.8 x 20.3

LF-150

System Type:	Magnetically Shielded, Front Ported Subwoofer
Amplifier Type:	Discrete MOSFET Class A/B
Power Output:	600 watt dynamic peak, 150 watts continuous
Woofer:	10" Polypropylene Titanium Deposit Hybrid
Magnet Size:	28 oz.
Voice Coil Diameter:	1.5"
Frequency Response:	23Hz-120Hz - 3db
Phase Switch:	0/180
Variable Low Pass Filter:	40Hz -120Hz @ 18 db/octave
Inputs:	Low level input, crossover bypass, high level
Outputs:	High level
Dimensions:	inches: 12-1/2 x 19-3/4 x 16-1/4 cm: 31.5 x 50 x 39.4
Weight:	45 lbs. 20.4 kg

GUIDE D'INSTALLATION RAPIDE

Sélectionnez la méthode de raccordement convenant le mieux à votre chaîne.

RACCORDEMENT RECOMMANDÉ POUR LES APPAREILS DOLBY DIGITAL

Placez les cinq enceintes OMNISAT et l'enceinte d'extrêmes-graves Mirage LF-150 dans une configuration Cinéma maison : utilisez une enceinte Mirage OMNISAT pour chacun des canaux gauche, centre, droit, arrière gauche et arrière droit, et un élément Mirage LF-150 pour extrêmes-graves. **Voir la figure 1.**

Raccordez chacune des enceintes satellites avec des fils de haut-parleur à leurs bornes de sortie respectives sur le panneau arrière de l'amplificateur / récepteur. Assurez-vous de respecter la polarité. Connectez le fil de haut-parleur de la borne positive (ROUGE+) de l'amplificateur / récepteur à la borne positive (ROUGE+) de l'enceinte. Reliez la borne négative (NOIR-) de l'amplificateur / récepteur à la borne correspondante (NOIR-) de l'enceinte. **Voir la figure 7.**

Connectez le fil raccordé à la borne de sortie d'extrêmes-graves sur le panneau arrière de l'amplificateur / récepteur à la borne Xover Bypass de l'enceinte d'extrêmes-graves. Le raccordement à la borne Xover Bypass désactive les commandes de volume et de réponse en fréquence de l'enceinte, sauf celle de réglage de phase, à la faveur des commandes de réglage des basses fréquences de votre récepteur ou processeur. Il suffit de brancher l'enceinte, de la mettre en marche, et de suivre les instructions du manuel d'utilisation du processeur. **Voir la figure 2.**

Mirage recommande d'utiliser le paramètre Small (petite enceinte) lors du paramétrage de la gestion de la réponse en basse fréquence du système Dolby Digital.

Au début, fixez la fréquence de coupure à 70 Hz sur votre filtre électronique ou votre processeur. Si le rendu semble « caverneux » ou mal défini, baissez la fréquence de coupure. Si le rendu dans le grave vous semble faible, sélectionnez

une fréquence de coupure plus élevée. Cela permettra d'équilibrer la réponse de votre enceinte d'extrêmes-graves et celle des médiums / graves des autres enceintes.

Réglez l'équilibre entre les enceintes en faisant appel au générateur de bruit rose de votre amplificateur / récepteur. De plus, réglez le volume de manière que le niveau de sortie sur toutes les enceintes soit égal. Vous plaçant à la position d'écoute, demandez à quelqu'un de basculer le commutateur de réglage de phase de l'enceinte d'extrêmes-graves entre 0 et 180 degrés jusqu'à ce que vous ayez identifié le réglage assurant le meilleur rendu dans le grave. Réglez le commutateur conformément. **Voir la figure 3.**

L'installation de vos enceintes OMNISAT est maintenant terminée.

RACCORDEMENT RECOMMANDÉ POUR LES APPAREILS DOLBY PRO LOGIC

Placez les cinq enceintes OMNISAT et l'enceinte d'extrêmes-graves Mirage LF-150 dans une configuration Cinéma maison : utilisez une enceinte Mirage OMNISAT pour chacun des canaux gauche, centre, droit, arrière gauche et arrière droit, et un élément Mirage LF-150 pour extrêmes-graves. **Voir la figure 1.**

Raccordez chacune des enceintes satellites avec des fils de haut-parleur à leurs bornes de sortie respectives sur le panneau arrière de l'amplificateur / récepteur. Assurez-vous de respecter la polarité. Connectez le fil de haut-parleur de la borne positive (ROUGE+) de l'amplificateur / récepteur à la borne positive (ROUGE+) de l'enceinte. Reliez la borne négative (NOIR-) de l'amplificateur / récepteur à la borne correspondante (NOIR-) de l'enceinte. **Voir la figure 7.**

Connectez le fil raccordé à la borne de sortie d'extrêmes-graves sur le panneau arrière de l'amplificateur / récepteur à la borne d'entrée de l'enceinte d'extrêmes-graves. Branchez l'enceinte et mettez-la en marche. **Voir la figure 2.**

Au début, fixez la fréquence de coupure à 70 Hz sur votre enceinte d'extrêmes-graves Mirage LF-150. Si le rendu semble « caverneux » ou mal défini, baissez la fréquence de coupure. Si le rendu dans le grave vous semble faible, sélectionnez une fréquence de coupure plus

élevée. Cela permettra d'équilibrer la réponse de votre enceinte d'extrêmes-graves et celle des médiums / graves des autres enceintes. **Voir la figure 3.**

Réglez l'équilibre entre les enceintes en faisant appel au générateur de bruit rose de votre amplificateur / récepteur. De plus, réglez le volume de manière que le niveau de sortie sur toutes les enceintes soit égal.

Faites jouer une pièce musicale ou la piste son d'un film ayant un fort contenu dans le grave. Tournez graduellement la commande du niveau de sortie de l'enceinte dans le sens horaire jusqu'à l'obtention d'un équilibre entre le rendu des extrêmes-graves et celui des autres enceintes. **Voir la figure 3.**

Vous plaçant à la position d'écoute, demandez à quelqu'un de basculer le commutateur de réglage de phase de l'enceinte d'extrêmes-graves entre 0 et 180 degrés jusqu'à ce que vous ayez identifié le réglage assurant le meilleur rendu dans le grave. Réglez le commutateur conformément. **Voir la figure 3.**

Ce ne sont là que des indications générales. Il est recommandé de faire de nombreux essais pour voir quels réglages donnent le meilleur équilibre dans le grave dans l'environnement de votre pièce d'écoute.

L'installation de vos enceintes OMNISAT est maintenant terminée.

RACCORDEMENT RECOMMANDÉ POUR LES APPAREILS STÉRÉO

Placez les cinq enceintes OMNISAT et l'enceinte d'extrêmes-graves Mirage LF-150 dans une configuration Cinéma maison : utilisez une enceinte Mirage OMNISAT pour chacun des canaux gauche, centre, droit, arrière gauche et arrière droit, et un élément Mirage LF-150 pour extrêmes-graves. **Voir la figure 1.**

Amenez les fils des bornes de sortie des canaux gauche et droit de l'amplificateur / récepteur jusqu'à l'enceinte d'extrêmes-graves et raccordez-les aux bornes d'entrée GAUCHE et DROITE. **Voir la figure 2.**

Ensuite, connectez le fil de haut-parleur de la borne de sortie gauche de l'enceinte d'extrêmes-graves à l'enceinte satellite gauche. Connectez le fil de haut-parleur de la borne de sortie droite de l'enceinte d'extrêmes-graves à

l'enceinte satellite droite. **Voir la figure 2.**

Assurez-vous de respecter la polarité. Connectez le fil de haut-parleur de la borne positive (ROUGE+) de l'amplificateur / récepteur à la borne positive (ROUGE+) de l'enceinte d'extrêmes-graves. Reliez la borne négative (NOIR-) de l'amplificateur / récepteur à la borne correspondante (NOIR-) de l'enceinte d'extrêmes-graves. **Voir la figure 7.**

Connectez les trois autres enceintes satellites à leurs bornes de sortie respectives sur le panneau arrière de l'amplificateur / récepteur. Branchez l'enceinte d'extrêmes-graves et mettez-la sous tension.

Au début, fixez la fréquence de coupure à 70 Hz sur votre enceinte d'extrêmes-graves Mirage LF-150. Si le rendu semble « caverneux » ou mal défini, baissez la fréquence de coupure. Si le rendu dans le grave vous semble faible, sélectionnez une fréquence de coupure plus élevée. Cela permettra d'équilibrer la réponse de votre enceinte d'extrêmes-graves et celle des médiums / graves des autres enceintes. **Voir la figure 3.**

Réglez l'équilibre entre les enceintes en faisant appel au générateur de bruit rose de votre amplificateur / récepteur. De plus, réglez le volume de manière que le niveau de sortie sur toutes les enceintes soit égal.

Faites jouer une pièce musicale ou la piste son d'un film ayant un fort contenu dans le grave. Tournez graduellement la commande du niveau de sortie de l'enceinte dans le sens horaire jusqu'à l'obtention d'un équilibre entre le rendu des extrêmes-graves et celui des autres enceintes. **Voir la figure 3.**

Vous plaçant à la position d'écoute, demandez à quelqu'un de basculer le commutateur de réglage de phase de l'enceinte d'extrêmes-graves entre 0 et 180 degrés jusqu'à ce que vous ayez identifié le réglage assurant le meilleur rendu dans le grave. Réglez le commutateur conformément. **Voir la figure 3.**

Ce ne sont là que des indications générales. Il est recommandé de faire de nombreux essais pour voir quels réglages donnent le meilleur équilibre dans le grave dans l'environnement de votre pièce d'écoute.

L'installation de vos enceintes OMNISAT est maintenant terminée.

ENCEINTES MIRAGE OMNISAT

Veillez prendre le temps de lire attentivement les instructions du présent manuel en vue d'assurer que les raccordements sont appropriés et que les enceintes fonctionnent correctement.

Conservez le carton et les matières d'emballage en vue de protéger les enceintes dans l'éventualité où il deviendrait nécessaire de les expédier à un centre de service pour fins de réparation. Tout appareil qui est expédié par l'utilisateur dans un emballage autre que celui d'origine et qui serait reçu endommagé, sera réparé, remis en état et emballé pour expédition aux frais de l'utilisateur.

AVANT-PROPOS

Nous vous remercions de la confiance que vous manifestez à l'égard des enceintes acoustiques Mirage^{MD}. Des études poussées portant sur chaque aspect de l'enceinte sont analysées et évaluées avant même le début de la conception. Cette méthode assure que les matériaux et composants de premier choix sont fabriqués et mis à l'essai au moyen de techniques évoluées de fabrication et de contrôle de la qualité. Aussi, n'est-il pas étonnant que leur performance est nettement supérieure à celle d'enceintes vendues à des multiples de leur prix. Cette approche au développement de notre série Mirage OMNISAT permet de vous proposer des enceintes nettement supérieures aux autres transducteurs sur le marché tant au chapitre du rendement qu'à celui de l'esthétique.

BREF HISTORIQUE DE L'ENTREPRISE

Les enceintes Mirage^{MD} sont conçues et fabriquées par la société Audio Products International Corp., mieux connue sous l'acronyme « API ». Entreprise canadienne fondée en 1973, API s'affirme maintenant comme l'un des plus importants fabricants d'enceintes acoustiques en Amérique du Nord, distribuant ses produits dans plus de cinquante-cinq pays.

Sises à Scarborough, en banlieue de Toronto, nos installations d'une superficie de 1 65 000 pi² abritent nos activités de recherche, de développement et de production. Plus de 280 personnes y consacrent leurs énergies et compétences à concevoir, fabriquer et commercialiser les nombreux produits Mirage : transducteurs, enceintes, amplificateurs et filtres électroniques. Une importante équipe de recherche-développement met à profit les techniques de conception assistée par ordinateur et de mesures les plus évoluées pour mener à bien un programme de développement incessant.

LES ENCEINTES OMNISAT

Avec le développement de la nouvelle série d'enceintes OMNISAT, nous proposons un produit capable d'offrir un rendu Cinéma maison équilibré, précis et harmonieux. Nous avons relevé ce défi grâce à notre technologie Omnipolar, exclusive à Mirage, incorporée à cinq enceintes satellites identiques. La technologie Omnipolar produit la même proportion de sons directs et de sons réfléchis que les événements sur le vif, d'où une expérience sonore réaliste, qu'il s'agisse de musique ou de la piste son d'un film. Parce qu'elles sont identiques, les cinq enceintes satellites – pour les canaux avant, centre et ambiophoniques – possèdent les mêmes propriétés tonales et de timbre, ce qui rehausse d'autant plus l'expérience sonore réaliste inhérente de la configuration omnipolaire.

La technologie Omnipolar

La technologie Omnipolar utilise les réflexions acoustiques naturelles de la pièce d'écoute pour créer un effet musical et sonore des plus réalistes. Ce réalisme repose sur la reproduction de la même proportion entre sons directs et sons réfléchis que l'on trouve dans la nature, c'est-à-dire, 70 pour cent de sons réfléchis contre 30 pour cent de sons directs. Une enceinte ordinaire ne peut produire que 30 pour cent de sons réfléchis. Ce sont donc les sons réfléchis additionnels requis que produit une enceinte Omnipolar qui réussit à créer l'expérience sonore tridimensionnelle caractéristique de la configuration omnipolaire.

Installation sur socle

Avec la série OMNISAT, vous profitez d'un vaste choix d'options de montage pouvant s'harmoniser à n'importe quel décor.

Le dessous des enceintes OMNISAT est spécialement moulé pour accommoder l'attache sur le dessus du socle OMNISAT. Pour installer l'enceinte, vous n'avez qu'à la glisser sur l'attache du socle. **Voir la figure 4.**

Montage au plafond

Le dessous des enceintes OMNISAT est spécialement moulé pour accommoder l'attache du support au plafond fourni. Fixez le support au plafond, puis glissez l'enceinte sur l'attache pour l'installer. **Voir la figure 8.**

Montage mural

Pour en permettre l'installation sur un mur, les enceintes OMNISAT sont munies à la fois d'un support à clavette jumelé pour installation avec une seule vis et d'une douille filetée pour accommoder le support Macromount. **Voir la figure 5.**

Si vous optez pour l'installation avec clavette et vis, introduisez d'abord la vis dans le mur, la laissant dépasser d'environ 1/2 pouce pour bien exposer la tête. Insérez la tête de la vis dans la partie la plus large de la clavette, puis glissez l'enceinte en position.

Si l'enceinte ainsi installée est placée à une hauteur inférieure à six (6) pieds, orientez-la vers le haut et utilisez la clavette supérieure. Glissez la tête de la vis dans la partie la plus large de la clavette, puis laissez glisser l'enceinte vers le bas jusqu'à ce qu'elle s'enclenche en position.

Voir la figure 6.

Si l'enceinte ainsi installée est placée à une hauteur supérieure à six (6) pieds, orientez-la vers le bas de manière que sa grille fasse face au plancher et utilisez la clavette du bas. Glissez la tête de la vis dans la partie la plus large de la clavette, puis laissez glisser l'enceinte vers le bas jusqu'à ce qu'elle s'enclenche en position.

Voir la figure 6.

Le support polyvalent Macromount assure le montage mural le plus solide. La borne du support s'adapte à la douille filetée (1/2) de 3/8 pouce située sur le panneau arrière de l'enceinte. Si l'enceinte doit être placée à plus

de six (6) pieds de hauteur, orientez-la de manière que sa grille soit face au plancher. Il est recommandé d'utiliser des chevilles d'ancrage dans une cloison sèche ou un mur.

Emplacement des enceintes

Les enceintes Mirage OMNISAT ont été conçues pour offrir un haut rendement dans une vaste gamme d'environnements, mais vous trouverez ci-après des suggestions utiles susceptibles de rehausser leur performance et votre plaisir d'écoute.

Canaux gauche et droit

En règle générale, il est recommandé de prévoir entre les enceintes et la position d'écoute une distance équivalente à 1,5 fois l'écart entre les enceintes. Par exemple, si les enceintes se trouvent à six (6) pieds l'une de l'autre – la distance idéale –, la meilleure position d'écoute se situerait à neuf (9) pieds des enceintes.

Quant à la hauteur, il est recommandé de placer les enceintes au niveau de l'oreille en position assise. L'utilisation du support OMNISAT recommandé permet leur installation à cette hauteur. **Voir les figures 1 et 6.**

Canal centre

Jusqu'à 60 % de la piste son d'un film – essentiellement les dialogues – transitent par le canal centre. Pour maintenir l'illusion que les voix émanent de la bouche des comédiens, l'enceinte OMNISAT utilisée pour le canal centre devrait être placée à égale distance entre les enceintes des canaux gauche et droit, au-dessus ou dessous le téléviseur. **Voir les figures 1 et 6.**

Canal ambiophonique

Les enceintes OMNISAT utilisées en tant qu'enceintes ambiophoniques devraient être adjacentes à la position d'écoute et légèrement derrière celle-ci, contre le mur arrière, un mur latéral ou suspendues au plafond, de manière à créer un sensation d'ampleur et d'ambiance, peu importe le format ambiophonique utilisé. On recommande que ces enceintes soient placées à une hauteur d'environ six (6) pieds. Aussi, peu importe la méthode d'installation choisie – avec clavette et vis ou avec le support Macromount –,

orientez les enceintes de manière que leur grille soit face au plancher. **Voir les figures 1 et 6.**

Étagère / unité murale

Les petites dimensions et le rayonnement omnipolaire des enceintes OMNISAT permet de les placer sans contrainte sur une étagère. Si tel est votre choix, fixez les coussinets isolateurs sur le fond des enceintes pour isoler l'enceinte de l'étagère et prévenir tout transfert de résonance. Afin d'optimiser le potentiel de rayonnement omnipolaire, placez les enceintes le plus possible de l'étagère. **Voir la figure 9.**

CONNEXIONS

Les enceintes de la série Omnipolar sont munies de bornes de très haute qualité. Les bornes acceptent les cosses à fourche, les fiches banane et les fils nus. Tournez dans le sens anti-horaire pour les desserrer et dans le sens horaire pour les serrer.

Connectez le fil de haut-parleur de la borne positive (ROUGE+) de l'amplificateur à la borne positive (ROUGE+) de l'enceinte. Reliez la borne négative (NOIR-) de l'amplificateur à la borne négative (NOIR-) de l'enceinte. **Voir la figure 7.**

OMNISAT

Type	Enceinte satellite omnipolaire, blindée
Réponse en fréquence	70 Hz-20KHz, ± 3 dB
Haut-parleur des aigus	25 mm (1 po), en PTHMC (titane hybride pur)
Haut-parleur des graves	11,43 cm (4,5 po), avec cône en polypropylène avec dépôt de titane et pourtour en butyle
Puissance admissible	150 watts
Fréquence de coupure	2,2 kHz
Niveau de pression acoustique	89 dB
Impédance	Nominale : 8 ohms Minimum : 4 ohms
Amplification recommandée	10 à 150-watts eff. par canal
Entrées	Bornes 5 voies de haute qualité
Poids	3,2 kg (7 lb)
Dimensions (H x L x P)	20,3 cm x 15,8 cm x 20,3 cm 8 po x 6-1/4 po x 8 po

LF-150

Type	Enceinte blindée, à évent frontal
Amplificateur	Classe A/B, MOSFET discrets
Puissance de sortie	Puissance continue : 150 W Puissance de crête : 600 W
Haut-parleur	25 cm (10 po), en polypropylène avec dépôt de titane
Aimant	28 oz
Diamètre de la bobine mobile	3,8 cm (1 1/2 po)
Réponse en fréquence	23 Hz – 120 Hz ± 3 dB
Réglage de phase	0/180
Filtre passe-bas variable	40 Hz – 120 Hz à 18 dB/octave
Entrées	Niveau bas, contournement du filtre, niveau haut
Sorties	Niveau haut
Dimensions (H x L x P)	31,5 cm x 50 cm x 39,4 cm (12-1/2 po x 19-3/4 po x 16-1/4 po)
Poids	20,4 kg (45 lb)

GUÍA DE INSTALACIÓN RÁPIDA

Escoja el método de conexión más adecuado para su equipo.

CONEXIÓN RECOMENDADA PARA LOS EQUIPOS DIGITALES DOLBY

Colocación de los 5 altavoces OMNISAT y el baffle para bajos Mirage LF-150 según una configuración de cine doméstico: use un satélite OMNISAT de Mirage para los canales de la izquierda, centro, derecha, izquierda trasera y derecha trasera y un baffle Mirage LF-150.

Vea el diagrama 1.

Conecte los cinco satélites con alambre para altavoces a las salidas para altavoz correspondientes que se encuentran en la parte posterior del amplificador/receptor. No olvide conectar correctamente las polaridades.

Conecte el alambre de conexión altavoz del terminal positivo (ROJO +) del amplificador/receptor al terminal positivo (ROJO+) del satélite. Conecte el terminal negativo (NEGRO-) del amplificador/receptor al terminal negativo (NEGRO-) del satélite. **Vea el diagrama 7.**

Conecte el baffle para bajos entre la salida para baffle que hay en la parte posterior del amplificador/receptor y la entrada para filtro externo (Xover Bypass) del baffle. Esta entrada para filtro externo desactiva los mandos de nivel y de frecuencia del baffle, exceptuando el mando de fase, y los reemplaza por los mandos de control de bajos integrados al receptor o al procesador. En seguida enchufe el baffle, enciéndalo y siga las instrucciones que aparecen en el manual de su procesador. **Vea el diagrama 2.**

Mirage le sugiere usar la opción "Small" (Pequeño) para la configuración del control de los bajos de su equipo Dolby Digital.

Ponga el control de bajos de su crossover o su procesador en 70Hz como punto de partida. Si los bajos retumban demasiado o su definición es deficiente, ponga el crossover en un punto más bajo. Si no se perciben suficientes bajos, lleve el crossover a un punto más alto. Esto le permitirá establecer un balance correcto entre las bajas frecuencias de su baffle y las frecuencias intermedias/bajas de sus altavoces.

Para balancear el sonido emitido por los altavoces use el modelo de pruebas de ruido agradable que genera su receptor/amplificador. Ajuste el sistema de manera que todos los altavoces produzcan el mismo nivel de salida.

Vaya a su posición de escucha y pídale a alguien que mueva el comando de fase del baffle para bajos extremos entre 0 y 180 grados hasta que decida en qué posición los bajos se oyen más plenos y exactos. Ponga el interruptor en la posición que haya escogido. **Vea el diagrama 3.**

Ahora ya puede disfrutar de su equipo OMNISAT.

CONEXIÓN RECOMENDADA PARA LOS EQUIPOS DOLBY PRO LOGIC

Disposición de los 5 OMNISAT y el baffle para bajos Mirage LF-150 según una configuración de cine doméstico: Use un satélite OMNISAT de Mirage para los canales de la izquierda, centro, derecha, izquierda trasera y derecha trasera y un baffle Mirage LF-150. **Vea el diagrama 1.**

Conecte los cinco satélites con alambre para altavoces a las salidas para altavoz correspondientes de la parte posterior del amplificador/receptor. No olvide conectar correctamente las polaridades. Conecte el alambre de altavoz del terminal positivo (ROJO +) del amplificador/receptor al terminal positivo (ROJO+) del satélite. Conecte el terminal negativo (NEGRO-) del amplificador/receptor al terminal negativo (NEGRO-) del satélite. **Vea el diagrama 7.**

Conecte el baffle para bajos entre la salida para el baffle que hay en la parte posterior del amplificador/receptor y la entrada para el baffle. En seguida enchufe el baffle y enciéndalo. **Vea el diagrama 2.**

Ponga el control de frecuencia de su baffle LF-150 en 70Hz como punto de partida. Si los bajos retumban demasiado o su definición es deficiente, disminuya el ajuste de la frecuencia. Si no se perciben suficientes bajos, aumente el ajuste de la frecuencia. Esto le permitirá establecer un balance correcto entre las bajas frecuencias de su baffle y las frecuencias intermedias/bajas de sus altavoces. **Vea el diagrama 3.**

Para balancear el sonido emitido por los altavoces use el modelo de pruebas de ruido agradable que genera su receptor/amplificador. Ajuste el sistema de manera que todos los altavoces produzcan el mismo nivel de salida.

Ponga una pieza conocida de música o una banda sonora de video que tenga abundancia de bajos. Gire gradualmente el control de nivel del baffle en el sentido de las manecillas del reloj hasta lograr un equilibrio neutro entre los bajos intensos del baffle y sus altavoces principales.

Vea el diagrama 3.

Desde su posición de escucha, pídale a alguien que mueva el interruptor de fase del baffle entre 0 y 180 grados hasta que decida dónde los bajos se oyen más plenos y precisos. Ponga el interruptor en la posición escogida. **Vea el diagrama 3.**

Recuerde que estas sugerencias son sólo pautas, usted puede experimentar con ambos controles para ver cómo obtener la mejor combinación de bajos en su habitación.

Ahora usted puede disfrutar de su equipo OMNISAT.

CONEXIÓN ESTÉREO RECOMENDADA

Disposición de los 5 OMNISAT y el baffle para bajos Mirage LF-150 según una configuración de cine doméstico: Use un satélite OMNISAT de Mirage para los canales de la izquierda, centro, derecha, izquierda trasera y derecha trasera y un baffle Mirage LF-150. **Vea el diagrama 1.**

Lleve el alambre de altavoz del canal principal izquierdo y derecho del receptor/amplificador hasta el baffle y conéctelo a las ENTRADAS IZQUIERDA Y DERECHA.

Vea el diagrama 2.

Ahora conecte el alambre de la salida IZQUIERDA del baffle al satélite izquierdo. Conecte el alambre de la salida DERECHA del baffle al satélite DERECHO. **Vea el diagrama 2.**

Conecte correctamente las polaridades. Una el alambre del altavoz del terminal positivo (ROJO +) del receptor/amplificador al terminal positivo (ROJO+) del baffle. Conecte el terminal negativo (NEGRO-) del receptor/amplificador al terminal negativo (NEGRO-) del baffle. **Vea el diagrama 7.**

Conecte los tres satélites restantes con alambre de altavoces a sus respectivas salidas de la parte posterior del amplificador/receptor. Enchufe el baffle y enciéndalo.

Ponga el control de frecuencia de su baffle Mirage LF-150 en 70Hz como punto de partida. Si el equipo retumba o la definición es mala, disminuya el ajuste de frecuencia. Si faltan bajos, aumente el ajuste de la frecuencia. Esto le permitirá establecer un balance correcto entre las bajas frecuencias de su baffle y los bajos intermedios de sus altavoces. **Vea el diagrama 3.**

Para balancear el sonido emitido por los altavoces use el modelo de pruebas de ruido agradable que genera su receptor/amplificador. Ajuste el equipo de manera que todos los altavoces produzcan el mismo nivel de salida.

Ponga una pieza conocida de música o una banda sonora de video que tenga abundancia de bajos. Gire gradualmente el control de nivel del baffle en el sentido de las manecillas del reloj hasta lograr un equilibrio neutro entre los bajos intensos del baffle y sus altavoces principales.

Vea el diagrama 3.

Permanezca en su posición de escucha y pídale a alguien que mueva el comando de fase del baffle para bajos extremos entre 0 y 180 grados hasta que decida en qué posición los bajos se oyen más plenos y exactos. Ponga el interruptor en la posición que haya escogido. **Vea el diagrama 3.**

Recuerde que estas sugerencias son sólo pautas, usted puede experimentar con ambos controles para ver cómo obtener la mejor combinación de bajos en su habitación.

Ahora usted puede disfrutar de su equipo OMNISAT.

EQUIPOS OMNISAT DE MIRAGE

Dedique todo el tiempo que sea necesario a leer todas las instrucciones que aparecen en este manual para que su equipo quede bien conectado y funcione correctamente.

IMPORTANTE: Le rogamos que guarde la caja y el material de embalaje de este producto MIRAGE para protegerlo en caso que deba enviarlo a un centro de servicio para reparación. Los productos dañados que el servicio de reparación reciba del usuario en un embalaje distinto al original serán reparados, restaurados y debidamente empaquetados para devolución al usuario pero con cargo a éste.

INTRODUCCIÓN

Nos complace darle la bienvenida como nuevo propietario de un sistema de altavoces Mirage. Los más finos componentes y materiales son elaborados según normas rigurosas y probados con sofisticadas técnicas de fabricación y control de calidad para alcanzar un desempeño excepcional superior al de altavoces de un precio varias veces más elevado. La aplicación de este enfoque para el desarrollo de los sistemas Mirage OMNISAT ha permitido diseñar altavoces muy superiores a los demás en cuanto a desempeño y a estética.

INFORMACIÓN SOBRE LA COMPAÑÍA

Los altavoces y bafles para bajos extremos Mirage son diseñados y fabricados por Audio Products International Corp., conocida a través de la industria como "API". Esta compañía canadiense fundada en 1973 es uno de los más importantes fabricantes mundiales de altavoces en Norteamérica, y proporciona productos a más de cincuenta y cinco países.

API posee modernas instalaciones de investigación, desarrollo y producción de 18.000 m² (165.000 pies cuadrados), las que se encuentran en Scarborough, en las afueras de la ciudad de Toronto, Canadá. Más de 280 empleados trabajan en estas instalaciones de avanzadísima tecnología, diseñando, fabricando y comercializando transductores, cajas,

amplificadores y crossovers de marca Mirage. Un talentoso equipo de investigación y desarrollo lleva a cabo un programa continuo de desarrollo trabajando con avanzadas técnicas de diseño basado en ordenador y tres cámaras anecoicas y aplicando sofisticadas técnicas de medición para encontrar nuevas y mejores tecnologías acústicas.

EL SISTEMA OMNISAT

El objetivo principal de la nueva serie OMNISAT es ofrecer un producto en el que la reproducción sea lo más natural y precisa, y la combinación de sonidos ambientales sea lo más realista posible. Esto se logró aplicando la tecnología Omnipolar, exclusiva de Mirage, en cinco satélites idénticos. Esta tecnología produce la misma cantidad de sonido directo y sonido reflejado que generan los espectáculos "en vivo", y brinda así una reproducción altamente realista tanto de la música como de las bandas sonoras. Cinco satélites idénticos para los canales del frente, el centro y envolvente garantizan exactamente la obtención de las mismas características tonales y de timbre y hacen aún más realista la experiencia Omnipolar:

¿Qué es exactamente Omnipolar?

La tecnología Omnipolar usa los reflejos naturales de la habitación para crear una sensación mayor de realismo. Este realismo se logra recreando la misma relación de sonido directo y sonido reflejado que existe en la naturaleza, esto es, 70% de sonido reflejado y 30% de sonido directo. Un altavoz tradicional sólo puede producir 30% de sonido reflejado. Es el sonido reflejado adicional que se requiere, el sonido generado por los altavoces Omnipolar, el que crea la experiencia de sonido tridimensional Omnipolar.

Opciones de montaje sobre una base

La serie OMNISAT brinda una amplia gama de posibilidades de instalación que permiten armonizar el sistema con cualquier ambiente. La parte inferior de los satélites OMNISAT ha sido moldeada según una forma diseñada específicamente para adaptarse al sujetador que

se encuentra en la parte superior de la base OMNISAT. Basta con deslizar el satélite en el sujetador de la base y queda instalado inmediatamente. **Vea el diagrama 4.**

Montaje en el cielorraso

La parte inferior de los satélites OMNISAT ha sido moldeada según una forma diseñada específicamente para adaptarse al sujetador para la base o el cielorraso que se incluye. Instale el sujetador en el cielorraso y en seguida deslice el satélite OMNISAT en el sujetador y el altavoz quedará instalado. **Vea el diagrama 8.**

Opciones de instalación de los altavoces en la pared

Para su instalación en la pared, el satélite OMNISAT tiene dos elementos, un soporte doble de bocallave para una instalación simple con un tornillo, y un inserto roscado para el soporte Macromount. **Vea el diagrama 5.**

Si prefiere la instalación con el sistema de bocallave, basta con poner el tornillo en la pared dejando que sobresalga aproximadamente un cuarto de pulgada. Inserte la cabeza del tornillo en la parte ancha del canal y deslice el altavoz Omnisat en su lugar.

Si usa el sistema dual de bocallave con un altavoz OMNISAT que será montado a una altura inferior a dos metros (seis pies), oriente el OMNISAT en una posición vertical y use el canal superior de la bocallave. Pase la cabeza del tornillo por la parte ancha de la abertura del canal y deslice el satélite OMNISAT hacia abajo hasta que quede fijo en su posición. **Vea el diagrama 6.**

Si usa el sistema dual de bocallave con un altavoz OMNISAT que será montado a una altura superior a dos metros (seis pies), oriente el OMNISAT cabeza abajo, de modo que la rejilla quede vuelta hacia abajo, y use el canal inferior. Pase la cabeza del tornillo por la parte ancha de la abertura del canal y deslice el satélite OMNISAT hacia abajo hasta que quede fijo en su posición. **Vea el diagrama 6.**

El montaje mural más sólido se logra mediante el práctico soporte Macromount. El terminal del soporte Macromount encaja en los rieles de 3/8" y 16 ranuras que hay en la parte posterior del altavoz OMNISAT. Si el altavoz se instala sobre dos metros (seis pies) de altura, debe

ponerse de manera que la rejilla quede hacia abajo. Si el altavoz es instalado a menos de seis pies de altura, debe ponerse de manera que la rejilla vaya hacia arriba. Cualquiera que sea el tipo de muro, y especialmente en la mampostería en seco, se recomienda poner anclajes para obtener una máxima solidez.

Ubicación de los altavoces

Aunque los equipo OMNISAT de Mirage han sido diseñados para brindar resultados óptimos cualquiera que sea su colocación, los consejos que le damos a continuación le permitirán maximizar su rendimiento y el placer de escuchar la música.

Canales derecho e izquierdo

Como norma general, se aconseja que el espacio entre el altavoz y el oyente sea aproximadamente de una vez a una vez y media la distancia entre los altavoces. Por ejemplo, si los altavoces estuvieran colocados idealmente a un mínimo de seis pies de distancia entre sí, la mejor posición de escucha sería de nueve pies de distancia.

En cuanto a altura, lo ideal es que el altavoz esté aproximadamente a la altura de los oídos de la persona cuando el oyente está sentado. Esto se puede lograr usando la base que recomendamos para los altavoces OMNISAT. **Vea el diagrama 1, 6.**

Canal central

Se espera que un canal central reproduzca hasta un 60% de la banda sonora de una película, la que en su mayoría es diálogo. Para que no se pierda el efecto de las voces que surgen de la boca del actor, el altavoz OMNISAT que se usa como canal central debe estar en el medio, a igual distancia de los altavoces OMNISAT izquierdo y derecho y encima o debajo del televisor. **Vea el diagrama 1, 6.**

Canal envolvente

Si los aparatos OMNISAT se usan como altavoces envolventes, deben colocarse cerca del área principal de audición y un poco hacia atrás de ésta, en la pared trasera o la pared lateral, o en el cielorraso para obtener una sensación de

manual del propietario

espacio y de ambiente para todos los formatos de sonido envolvente. Como norma general, se recomienda una altura de unos dos metros (6 pies). En este caso, cuando use el sistema doble de bocallave o el soporte Macromount, oriente el altavoz cabeza abajo de modo que la rejilla está hacia el piso. **Vea el diagrama 1, 6.**

Colocación en librero o estantería para sistema audiovisual

El pequeño tamaño y la flexibilidad de la dispersión Omnipolar del sistema OMNISAT permite colocarlo fácilmente en un estante, entre otras posibilidades. Si usted prefiere esta última solución, ponga en la parte inferior del altavoz las almohadillas aislantes incluidas para aislar el altavoz del estante y eliminar toda transferencia de resonancias. Para maximizar el potencial de dispersión Omnipolar, ponga el altavoz lo más cerca posible del frente del mueble. **Vea el diagrama 9.**

CONEXIONES

El sistema Mirage OMNISAT está equipado con bornes de alta calidad que permiten utilizar clavijas banana, terminales de horquilla o conductores desnudos. Para soltarlos gírelos en sentido contrario a las manecillas del reloj, para apretarlos gírelos en el sentido de las manecillas del reloj. Conecte el alambre del altavoz del terminal positivo (ROJO +) en el amplificador al terminal positivo (ROJO+) del altavoz. Conecte el terminal negativo (NEGRO-) del amplificador al terminal negativo (NEGRO-) del altavoz. **Vea el diagrama 7.**

OMNISAT

Tipo de sistema: Satélite Omnipolar magnéticamente apantallado

Respuesta de frecuencia: 70 Hz-20KHz, +/- 3dB

Altavoz de agudos: 1" (25mm) PTH™ (Híbrido de titanio puro)

Baffle: Conos de depósito titanio polipropileno híbrido de 4,5" con revestimiento de butilo

Capacidad de potencia: 150 watts

Puntos de cruce: 2.2 kHz

Eficiencia ambiental: 89 dB

Impedancia: 8-ohm nominal, 4 ohm mínima

Potencia de amplificación recomendada: 10 a 150-watts RMS/Canal

Salidas: Bornes de cinco vías de alta calidad

Peso: 3,2 kg (7 lbs)

Dimensiones: pulgadas: 8 x 6-1/4 x 8
(AxLxP) cm: 20,3 x 15,8 x 20,3

LF-150

Tipo de sistema: Baffle frontal magnéticamente apantallado

Tipo de amplificador: MOSFET discreto, Clase A/B

Potencia de salida: 150 watts continuo,
600 watt pico dinámico

Baffle: 10" depósito de titanio polipropileno híbrido

Imán: 28 oz.

Diámetro de bobina: 1.5"

Respuesta de frecuencia: 23Hz-120Hz - 3db

Interruptor de fase: 0/180

Paso baja variable: 40Hz -120Hz @ 18 db/octava

Entradas: Entrada de nivel bajo, entrada para filtro externo, alto nivel

Salidas: Alto nivel

Dimensiones: Pulgadas: 12-1/2 x 19-3/4 x 16-1/4
Cm.: 31,5 x 50 x 39,4

Peso: 20,4 kg (45 lb)

GUIDA AD UNA RAPIDA INSTALLAZIONE

Scegliete il tipo di connessione più adatto al vostro sistema

CONNESSIONE RACCOMANDATA PER I SISTEMI DOLBY DIGITAL

Posizionare i 5 OMNISAT e il subwoofer Mirage LF-150 in una configurazione Home Theater: utilizzare un Mirage OMNISAT per i canali di sinistra, centro, destra, sinistra posteriore e destra posteriore, ed un subwoofer Mirage LF-150. **V. Illustrazione 1.**

Ricorrendo al filo per speaker, collegare tutti e cinque i satelliti alle rispettive uscite d'altoparlante sul retro dell'amplificatore/ricevitore. Assicurarsi che venga rispettata la polarità del filo effettuandone la connessione a partire dal terminale positivo (ROSSO/RED+) sul ricevitore/amplificatore con il terminale positivo (ROSSO+) sul satellite. Quindi collegare il terminale negativo (NERO/BLACK-) sul ricevitore/amplificatore col terminale negativo (NERO-) sul satellite. **V. Illustrazione 7.**

Collegare il subwoofer a partire dall'Uscita del Subwoofer (Subwoofer Output) sul retro del ricevitore/amplificatore con l'ingresso del Modulo d'Incrocio (Xover Bypass) sul subwoofer. L'ingresso del Modulo d'Incrocio disattiva i regolatori di Livello e Frequenza (Level e Frequency) del subwoofer, tranne che per la fase, favorendo i regolatori di controllo dei bassi integrati nel ricevitore o processore. È sufficiente innestare il subwoofer; accenderlo e seguire le linee guida riportate nel manuale del processore. **V. Illustrazione 2.**

Mirage suggerisce di ricorrere alla regolazione Piccolo (Small) nella messa a punto dei bassi del sistema Dolby Digital.

Predisporre il controllo dei bassi dell'incrocio o processore a 70Hz quale punto di partenza. Se il sistema produce suoni "rimbombanti" o non ben definiti, impostare l'incrocio ad un punto più basso. Qualora si registri una mancanza di bassi, l'incrocio va stabilito ad un punto più alto.

Seguendo questa procedura, riuscirete a correggere il bilanciamento tra le basse frequenze del subwoofer e i livelli medio/bassi degli speakers.

Si può bilanciare l'uscita sonora degli speakers utilizzando il test del rumore rosa generato dal ricevitore/amplificatore. Effettuare la messa a punto del sistema in modo che tutti gli speakers producano il medesimo livello sonoro di uscita.

Mentre vi trovate nella posizione di ascolto, fate in modo che qualcuno sposti il Commutatore di Fase (Phase Switch) sul subwoofer tra 0 e 180 gradi fino a quando non avrete individuato la posizione che riproduce i bassi più pieni e precisi. **V. Illustrazione 3.**

Ora, potete finalmente godere a pieno il vostro sistema OMNISAT!

CONNESSIONE RACCOMANDATA PER I SISTEMI DOLBY PRO LOGIC

Posizionare i 5 OMNISAT e il subwoofer Mirage LF-150 in una configurazione Home Theater: utilizzare un OMNISAT Mirage per i canali di sinistra, destra, centro, sinistra posteriore e destra posteriore, ed un subwoofer Mirage LF-150. **V. Illustrazione 1.**

Ricorrendo al filo per speaker, collegare tutti e cinque i satelliti alle rispettive uscite d'altoparlante sul retro dell'amplificatore/ricevitore. Assicurarsi che venga rispettata la polarità del filo effettuandone la connessione a partire dal terminale positivo (ROSSO/RED+) sul ricevitore/amplificatore fino a quello positivo (ROSSO+) sul satellite. Quindi collegare il terminale negativo (NERO/BLACK-) sul ricevitore/amplificatore col terminale negativo (NERO-) sul satellite. **V. Illustrazione 7.**

Collegare il subwoofer partendo dall'Uscita del Subwoofer (Subwoofer Output) sul retro del ricevitore/amplificatore fino all'Ingresso (Input) sul subwoofer. Inserire la spina e accendere. **V. Illustrazione 2.**

Impostare il regolatore di Frequenza (Frequency) del subwoofer Mirage LF-150 a 70Hz come punto di partenza. Se il sistema emette suoni "rimbombanti" o scarsamente definiti, abbassare

la regolazione della Frequenza. Qualora, invece, l'emissione sonora manchi di bassi, alzare la Frequenza. In tal modo, potrete raggiungere il giusto bilanciamento tra le basse frequenze del subwoofer e i livelli medio-bassi dello speaker.

V. Illustrazione 3.

Si può bilanciare l'uscita sonora degli speakers utilizzando il test del rumore rosa generato del ricevitore/amplificatore. Effettuare la messa a punto del sistema in modo che tutti gli speakers producano il medesimo livello sonoro di uscita.

Suonare un pezzo musicale o una colonna sonora video conosciuti e caratterizzati da un ricco contenuto di bassi. Poi, gradualmente, girare in senso orario il regolatore di Livello (Level) del subwoofer fino a raggiungere un bilanciamento indifferente del volume tra l'uscita dei bassi profondi del subwoofer e gli speakers principali. **V. Illustrazione 3.**

Mentre vi trovate nella posizione d'ascolto, fate in modo che qualcuno sposti l'Interruttore di Fase (Phase Switch) tra 0 e 180 gradi, fino a quando non avrete individuato la posizione che riproduce i bassi più pieni ed precisi. Quindi, impostare l'interruttore sulla posizione preferita.

V. Illustrazione 3.

Tenete presente che questo sono solo linee guida, e che si può sperimentare con entrambi i regolatori per arrivare ad ottenere la miscela ideale di bassi nella stanza di ascolto.

Ora, potete finalmente godere a pieno il vostro sistema OMNISAT!

CONNESSIONE STEREO RACCOMANDATA

Posizionare i 5 OMNISAT e il subwoofer Mirage LF-150 in una configurazione Home Theater: utilizzare un OMNISAT Mirage per i canali di sinistra, centro, destra, sinistra posteriore e destra posteriore, ed un subwoofer Mirage LF-150. **V. Illustrazione 1.**

Far passare il filo per speaker dei principali canali di sinistra e destra dal ricevitore/amplificatore al subwoofer, e collegarli agli INGRESSI SINISTRO e DESTRO (LEFT e RIGHT INPUTS). **V. Illustrazione 2.**

Successivamente, effettuare la connessione del filo per speaker dall'uscita SINISTRA sul subwoofer al satellite sinistro, e dall'uscita DESTRA sul subwoofer al satellite DESTRO.

V. Illustrazione 2.

Assicurarsi che venga rispettata la polarità del filo. La connessione deve avvenire partendo dal terminale positivo (ROSSO/RED+) sul ricevitore/amplificatore fino al terminale positivo (ROSSO+) sul subwoofer, mentre il terminale negativo (NERO/BLACK-) sul ricevitore/amplificatore va collegato al terminale negativo (NERO-) sul subwoofer.

V. Illustrazione 7.

Mediante il filo per speaker, collegare i 3 restanti satelliti con le rispettive uscite sul retro dell'amplificatore/ricevitore. Innestare la spina del subwoofer ed accendere.

Come punto di partenza, impostare il regolatore di Frequenza (Frequency) del subwoofer Mirage LF-150 a 70 Hz. Se il sistema produce suoni "rimbombanti" o non ben definiti, abbassare la regolazione della Frequenza; al contrario, se la riproduzione sonora manca di bassi, alzarla. In tal modo, riuscirete a correggere il bilanciamento tra le basse frequenze del subwoofer e i livelli medio-bassi degli speakers. **V. Illustrazione 3.**

Si può bilanciare l'uscita sonora degli speakers ricorrendo al test del rumore rosa generato dal ricevitore/amplificatore. Effettuare la messa a punto del sistema di modo che tutti gli speakers producano il medesimo livello di uscita.

Suonare un brano musicale o una colonna sonora da video ben conosciuta e caratterizzata da un ricco contenuto di bassi. Poi, gradualmente, girare in senso orario il regolatore di Livello (Level) del subwoofer fino ad ottenere un bilanciamento indifferente del volume tra l'uscita dei bassi profondi del subwoofer e gli speakers principali. **V. Illustrazione 3.**

Mentre vi trovate nella posizione di ascolto, fate in modo che qualcuno sposti l'Interruttore di Fase (Phase Switch) sul subwoofer tra 0 e 180 gradi, fino a quando non avrete individuato la posizione con i bassi più pieni e precisi. Quindi, impostate l'interruttore sulla posizione preferita.

V. Illustrazione 3.

Tenete presente che queste sono solo linee guida, e che si può sperimentare con entrambi i regolatori per arrivare ad ottenere la miscela ideale di bassi nella stanza di ascolto.

Ora, potete finalmente godere a pieno il vostro sistema OMNISAT!

SISTEMI MIRAGE OMNISAT

Vi invitiamo a leggere attentamente tutte le istruzioni del manuale per accertarvi che il sistema sia installato bene e funzioni correttamente.

Si consiglia di conservare la scatola e l'imballaggio del prodotto Mirage per proteggerlo qualora dovesse essere rinviato per riparazione ad un centro di assistenza tecnica. Il centro che riceve un prodotto danneggiato, e spedito dall'utilizzatore in un contenitore diverso da quello originale, procederà a ripararlo, sottoporlo a revisione e rispedito a carico del destinatario.

INTRODUZIONE

Siamo orgogliosi di poterci rallegrare con voi per aver acquistato recentemente un sistema di speaker Mirage. Componenti e materiali, rispondenti a precisi standard sono stati sottoposti a tecniche di controllo qualitativo e di fabbricazione che assicurino una prestazione eccezionale, oltre che di gran lunga superiore a quella di speakers ben più costosi. Il processo di sviluppo del sistema Mirage OMNISAT è risultato in un notevole miglioramento rispetto alla progettazione di altri sistemi sia in termini di risultato che di estetica.

PROFILO DELL'AZIENDA

Gli altoparlanti e subwoofers Mirage sono progettati e realizzati dalla Audio Products International Corp., nota nel settore come "API". Una ditta canadese fondata nel 1973, API è una delle principali produttrici di speaker nel Nord America, con una distribuzione dei propri apparecchi in oltre cinquantacinque paesi in tutto il mondo.

La fabbrica, situata a Scarborough, una zona suburbana di Toronto, in Canada, comprende un moderno impianto di 165.000 piedi quadrati addetto alla ricerca, allo sviluppo e alla produzione. La forza lavoro include 280 persone che, in una struttura avanzatissima, si dedicano alla progettazione, fabbricazione e commercializzazione di trasduttori, mobiletti, amplificatori e incroci Mirage. Una equipe specializzata in ricerca e sviluppo si avvale di un'avanzata tecnica computerizzata, e di tre

camere anecoiche, per dare vita ad un programma di sviluppo mirato ad innovare e migliorare le tecnologie acustiche.

IL SISTEMA OMNISAT

Obiettivo fondamentale della serie OMNISAT è stato quello di fornire un prodotto in grado di offrire una prestazione accurata e il più naturale possibile, con una riproduzione continua di tipo home theater. Tale finalità è stata raggiunta grazie alla tecnologia esclusiva Mirage Omnipolar con 5 satelliti identici. Infatti, il sistema Omnipolar emette il medesimo volume di suono diretto e riflesso che si ritrova in esibizioni "live" creando, pertanto, una versione fortemente realistica sia della musica che dell'home theater. Cinque identici satelliti per i canali frontali, centrali e "surround" garantiscono le stesse caratteristiche di tono e di timbro per sottolineare maggiormente la riproduzione Omnipolar "live".

Cosa s'intende esattamente per Omnipolar?

La tecnologia Omnipolar sfrutta i riflessi naturali di una stanza per creare una impressione più accentuata di realismo che dà vita al medesimo rapporto esistente in un ambiente naturale tra suono diretto e riflesso: 70% riflesso e 30% diretto. Uno speaker tradizionale può solo riprodurre il 30% del suono riflesso. Ed è proprio la differenza del suono riflesso fornita dallo speaker Omnipolar che offre la riproduzione sonora tridimensionale Omnipolar.

Collocazione sulla base

La serie OMNISAT si accompagna ad un'ampia scelta di installazioni per meglio adattarsi all'arredamento della stanza.

Il fondo del satellite OMNISAT presenta una forma particolare proprio per adattarsi al morsetto sulla sommità della base. Per effettuare l'installazione, è sufficiente far scorrere il satellite sul morsetto della base e l'installazione è terminata. **V. Illustrazione 4.**

Collocazione sul soffitto

Il fondo dell'OMNISAT è modellato secondo una forma particolare per adattarsi al morsetto fornito da utilizzare sia sulla base che sul soffitto. Applicare il morsetto al soffitto e poi farvi scorrere il satellite: l'installazione è fatta.

V. Illustrazione 8.

Opzioni per la collocazione sulla parete

Per quanto concerne la collocazione sulla parete, il satellite OMNISAT è munito sia di un supporto a doppia scanalatura per la semplice installazione a mezzo vite, che di un inserto filettato per ricevere il supporto Macromount.

V. Illustrazione 5.

Se scegliete il tipo di installazione a scanalatura, basta far penetrare la vite nella parete lasciando che ne fuoriesca circa / di pollice, compresa la testa. Inserire la testa della vite nella porzione più larga della scanalatura e far scorrere nel posto giusto l'OMNISAT.

Qualora, invece, si ricorra al sistema a doppia scanalatura con un OMNISAT da montarsi ad un'altezza inferiore a sei piedi, orientare il satellite in posizione eretta e utilizzare la scanalatura superiore. Far scorrere la testa della vite nella porzione più larga dell'apertura della scanalatura, e l'OMNISAT verso il basso fino a quando si blocca nella giusta posizione.

V. Illustrazione 6.

Al contrario, utilizzando il sistema a doppia scanalatura con un OMNISAT montato ad un'altezza superiore a sei piedi, orientare il satellite in posizione capovolta di modo che la griglia fronteggi il pavimento e venga utilizzata la scanalatura inferiore. Far scorrere la testa della vite nella porzione più larga dell'apertura della scanalatura, e l'OMNISAT verso il basso fino a quando si blocca nella giusta posizione.

V. Illustrazione 6.

Il supporto Macromount, particolarmente versatile, offre la collocazione su parete più resistente. Il terminale del supporto Macromount corrisponde all'inserto (3/8 di pollice, filettatura 16) posizionato sul retro dell'OMNISAT. Qualora il satellite si trovi ad un'altezza superiore a sei piedi, collocarlo in modo che la griglia sia rivolta verso il basso e, al contrario, se la distanza è inferiore, la griglia deve trovarsi rivolta verso l'alto. Con qualsiasi

installazione su soffitti o pareti a secco, si raccomanda l'uso di bulloni di fissaggio per muro a secco.

Collocazione dello speaker.

La progettazione del Mirage OMNISAT si prefigge di offrire un'alta prestazione con una serie diversificata di collocazioni; desideriamo, tuttavia, aggiungere qualche consiglio in più per massimizzare la qualità dell'ascolto.

Canali di destra e sinistra

Una linea guida generale per collocare lo speaker consiste nel lasciare, tra lo speaker e l'ascoltatore, una distanza che corrisponda circa 1 volta e mezza a quella tra gli speakers. Ad esempio, se gli speakers si trovano ad una distanza tra loro di 6 piedi, la migliore posizione di ascolto, da seduti, sarebbe di nove piedi.

Quando l'ascoltatore è seduto, l'altezza ideale dovrebbe essere a livello dell'orecchio: una collocazione che si può realizzare ricorrendo alla base raccomandata per l'OMNISAT.

V. Illustrazioni 1, 6.

Canale centrale

Un canale centrale dovrebbe riprodurre fino al 60% di una colonna sonora di film ove predomoni il dialogo. Al fine di rispettare pienamente l'effetto vocale che emana dalla bocca dell'attore, l'OMNISAT utilizzato come canale centrale andrebbe posizionato tra i satelliti di sinistra e destra, e collocato al di sopra o al di sotto del televisore.

Canale ad effetto "surround" (letteralmente "che circonda")

I satelliti OMNISAT utilizzati come speaker ad effetto "surround" dovrebbero trovarsi vicino alla principale posizione di ascolto, o leggermente dietro, sia sulla parete di fondo o laterale che sul soffitto, in modo da creare una sensazione di spazio ed atmosfera con tutti i formati a Suono "Surround". Una linea guida generale suggerisce un'altezza di circa 6 piedi. In tal caso, ricorrendo al sistema a scanalatura doppia o al supporto Macromount, è bene orientare lo speaker in una posizione capovolta cosicché la griglia fronteggi il pavimento. **V. Illustrazioni 1, 6.**

Collocazione sul ripiano di una libreria

La dimensione piccola e la dispersione Omnipolar di un prodotto versatile come l'OMNISAT ne facilitano la collocazione anche sul ripiano di una libreria. Se optate per questa scelta, occorre attaccare i cuscinetti isolanti forniti al fondo dello speaker in modo da aiutare ad isolarlo dal ripiano ed eliminare il trasferimento della risonanza. Per ottimizzare la potenziale dispersione Omnipolar, avvicinare il più possibile lo speaker alla parte frontale del mobile. **V. Illustrazione 9.**

CONNESSIONI

Il prodotto Mirage Omnisat è provvisto di morsetti serrafilo di ottima qualità che permettono l'uso di spine a banana, di capocorda a forcella o di una connessione a filo scoperto. Fare girare i morsetti in senso antiorario per allentarli, o in senso orario per serrarli.

Collegare il filo per speaker partendo dal terminale positivo (ROSSO/RED+) sull'amplificatore al terminale positivo (ROSSO+) sullo speaker, e quello negativo (NERO/BLACK-) sull'amplificatore al negativo (NERO-) sullo speaker. **V. Illustrazione 7.**

OMNISAT

Tipo di sistema	Satellite Omnipolar schermato magneticamente
Frequenza di risposta	70 Hz-20Khz +/- 3dB
Tweeter/Altoparlante delle note alte	1" (25mm) PTH™ Ibrido di Titanio Puro
Woofers/Altoparlante delle note basse	4.5" Ibrido di polipropilene con deposito di titanio e contorni in butile
Potenza sopportabile	150 watts
Punti d'incrocio	2.2KHz
Rendimento della stanza	89 dB
Impedenza	8 ohm nominale, 4 ohm minimo
Potenza raccomandata per l'amplificatore	da 10 a 150 watts Candela/RMS
Ingressi	Morsetti serrafilo a 5 direzioni di ottima qualità
Peso	7 libbre 3.2 kg.
Dimensioni (AxLxP)	pollici: 8 x 6-1/4 x 8 cm: 20.3 x 15.8 x 20.3

LF-150

Tipo di sistema:	Subwoofer a ingresso frontale schermato magneticamente
Tipo di amplificatore:	MOSFET discreto classe A/B
Potenza di uscita:	600 watts picco dinamico, 150 watts continui
Woofers:	10" ibrido di polipropilene con deposito di titanio
Dimensione del magnete:	28 oz
Diametro della bobina fonica:	1.5"
Frequenza di risposta:	23Hz - 120Hz - 3dB
Interruttore di fase:	0/180
Filtro variabile passa basso:	40Hz - 120Hz @ 18dB/ottava
Ingressi:	Ingresso basso livello, modulo d'incrocio, alto livello
Uscite:	Alto livello
Dimensioni:	pollici 12-1/2 x 19-3/4 x 16-1/4 cm.: 31.5 x 50 x 39.4
Peso:	45 libbre 20.4 kg

FÜHRER ZUR INSTALLATION DES SYSTEMS

Wählen Sie die beste Anschlussmethode für Ihr Lautsprechersystem.

EMPFOHLENE ANSCHLUSSMETHODE FÜR DOLBY DIGITAL

Bestimmen Sie Ihre Heimkino-Konfiguration anhand der 5 OMNISAT-Lautsprecher und des Mirage-Subwoofer LF-150: Für die Wiedergabe der fünf Tonkanäle je eine Mirage OMNISAT-Box als linken und rechten Frontlautsprecher, als Centerlautsprecher sowie als linken und rechten Surround-Lautsprecher; für die Wiedergabe der Bässe den Mirage-Subwoofer LF-150. **Siehe Abbildung 1.**

Schließen Sie alle fünf Haupt-/Satellitenlautsprecher mit Lautsprecherkabel an die jeweiligen Lautsprecherausgänge auf der Rückseite Ihres Verstärkers/Receivers an. Achten Sie dabei auf die richtige Polarität. Verbinden Sie zunächst den positiven (RED+) Anschluss des Receivers/Verstärkers mit dem positiven Anschluss (RED+) des Lautsprechers. Verbinden Sie danach den negativen (BLACK-) Anschluss des Receivers/Verstärkers mit dem negativen Anschluss (BLACK-) des Lautsprechers. **Siehe Abbildung 7.**

Für den Anschluss des Subwoofers verbinden Sie den Subwooferausgang auf der Rückseite Ihres Receivers /Verstärkers mit dem Eingang für Crossover-Bypass des Subwoofers. Dieser Eingang überbrückt die innere Frequenzweiche. Mit Ausnahme der Phasenregelung hebt er die Funktionsfähigkeit der Lautstärke- und Frequenzgangregelungen zugunsten der Bässeregulungen Ihres Receiver oder Prozessors auf. Sie brauchen den Subwoofer nur ans Netz anzuschließen, einzuschalten und die Anleitungen des Handbuchs Ihres Prozessors zu befolgen. **Siehe Abbildung 2.**

Wir empfehlen Ihnen, für Konfiguration und Wiedergabe der Bässe Ihres Dolby Digital System die Einstellung "Small" zu benutzen.

Wählen Sie 70 Hz als Ausgangswert für das Bass-Management Ihrer Frequenzweiche oder Ihres Prozessors. Wenn die Bässe zu sehr dröhnen oder verzerrt klingen, muss die Frequenzweiche auf einen niedrigeren Wert eingestellt werden. Sind sie hingegen zu schwach, muss die Weiche auf einen höheren Wert gesetzt werden. Auf diese Weise werden Sie die

richtige Balance zwischen den tiefen Tönen des Subwoofers und den Mitten/oberen Bässen der Haupt-/Satellitenlautsprecher finden.

Regeln Sie anhand des Pink Noise Testes der Rauschgeneratoren Ihres Receivers/Verstärkers die Klangwiedergabe der Lautsprecher. Nehmen Sie eine Gesamtregelung Ihres Systems vor; damit alle Lautsprecher den selben Pegel aufweisen.

Während Sie in Ihrem Hörbereich Platz genommen haben, sollte eine zweite Person den Phasenregler zwischen 0 und 180 Grad verstellen, bis Sie sicher sind, dass die Einstellung einer vollen und getreuen Wiedergabe der Bässe entspricht. Der Phasenschalter sollte auf die individuell bevorzugte Position gesetzt werden. **Siehe Abbildung 3.**

**Ihr OMNISAT-System ist nun angeschlossen:
Wir wünschen angenehmen Hörgenuss!**

EMPFOHLENE ANSCHLUSSMETHODE FÜR DOLBY PRO LOGIC

Bestimmen Sie Ihre Heimkino-Konfiguration anhand der 5 OMNISAT-Lautsprecher und des Mirage-Subwoofer LF-150: Für die Wiedergabe der fünf Tonkanäle je eine Mirage OMNISAT-Box als linken und rechten Frontlautsprecher, als Centerlautsprecher sowie als linken und rechten Surround-Lautsprecher; für die Wiedergabe der Bässe den Mirage-Subwoofer LF-150. **Siehe Abbildung 1.**

Schließen Sie alle fünf Haupt-/Satellitenlautsprecher mit Lautsprecherkabel an die jeweiligen Lautsprecherausgänge auf der Rückseite Ihres Verstärkers/Receivers an. Achten Sie dabei auf die richtige Polarität. Verbinden Sie zunächst den positiven (RED+) Anschluss des Receivers/Verstärkers mit dem positiven Anschluss (RED+) des Lautsprechers. Verbinden Sie danach den negativen (BLACK-) Anschluss des Receivers/Verstärkers mit dem negativen Anschluss (BLACK-) des Lautsprechers. **Siehe Abbildung 7.**

Für den Anschluss des Subwoofers verbinden Sie den Subwooferausgang auf der Rückseite Ihres Receivers /Verstärkers mit dem Eingang des Subwoofers. Schließen Sie den Subwoofer ans Netz an und schalten Sie ihn ein. **Siehe Abbildung 2.**

Wählen Sie 70 Hz als Ausgangswert für das Bass-Management auf dem Frequenzgangregler Ihres Mirage-Subwoofers LF-150. Wenn die Bässe zu sehr dröhnen oder verzerrt klingen, muss der Regler auf einen niedrigeren Wert eingestellt werden. Sind sie hingegen zu schwach, muss der Regler auf einen

höheren Wert gesetzt werden. Auf diese Weise werden Sie die richtige Balance zwischen den tiefen Tönen des Subwoofers und den Mitten/oberen Bässen der Haupt-/Satellitenlautsprecher finden.

Siehe Abbildung 3.

Regeln Sie anhand des Pink Noise Testes der Rauschgeneratoren Ihres Receivers/Verstärkers die Klangwiedergabe der Lautsprecher. Nehmen Sie eine Gesamtregelung Ihres Systems vor; damit alle Lautsprecher den selben Pegel aufweisen.

Lassen Sie nun eine Ihnen vertraute CD oder einen Video-Soundtrack mit vielen Bass-Passagen spielen. Drehen Sie während des Abspielens den Lautstärke-Regler des Subwoofers langsam nach rechts, bis die Wiedergabe der tiefen Bässe Ihres Subwoofers und der Bässe Ihrer Hauptlautsprecher ausbalanciert sind.

Siehe Abbildung 3.

Während Sie in Ihrem Hörbereich Platz genommen haben, sollte eine zweite Person den Phasenregler zwischen 0 und 180 Grad verstellen, bis Sie sicher sind, dass die Einstellung einer vollen und getreuen Wiedergabe der Bässe entspricht. Der Phasenschalter sollte auf die individuell bevorzugte Position gesetzt werden. **Siehe Abbildung 3.**

Wir haben Ihnen wohlgermerkt nur ein paar Richtlinien gegeben. Sie können jederzeit beide Regler verstellen, um herauszufinden, welche Position für Ihren Raum die beste Basswiedergabe bietet.

**Ihr OMNISAT-System ist nun angeschlossen:
Wir wünschen angenehmen Hörgenuss!**

EMPFOHLENE ANSCHLUSSMETHODE FÜR STEREO

Bestimmen Sie Ihre Heimkino-Konfiguration anhand der 5 OMNISAT-Lautsprecher und des Mirage-Subwoofer LF-150: Für die Wiedergabe der fünf Tonkanäle je eine Mirage OMNISAT-Box als linken und rechten Frontlautsprecher; als Centerlautsprecher sowie als linken und rechten Surround-Lautsprecher; für die Wiedergabe der Bässe den Mirage-Subwoofer LF-150. **Siehe Abbildung 1.**

Verbinden Sie den linken und rechten Frontlautsprecheranschluss des Receivers/Verstärkers mit den Anschlüssen LEFT INPUT und RIGHT INPUT des Subwoofers. **Siehe Abbildung 2.**

Verbinden Sie danach den LINKEN Subwooferausgang mit dem linken Surround-Lautsprecher und den RECHTEN Subwooferausgang mit dem rechten Surround-Lautsprecher. **Siehe Abbildung 2.**

Achten Sie dabei auf die richtige Polarität. Verbinden Sie zunächst den positiven (RED+) Anschluss des Receivers/Verstärkers mit dem positiven Anschluss (RED+) des Lautsprechers. Verbinden Sie danach den negativen (BLACK-) Anschluss des Receivers/Verstärkers mit dem negativen Anschluss (BLACK-) des Lautsprechers. **Siehe Abbildung 7.**

Schließen Sie die restlichen 3 Satellitenlautsprecher mit Lautsprecherkabel an die jeweiligen Lautsprecherausgänge auf der Rückseite Ihres Verstärkers/Receivers an. Schließen Sie den Subwoofer ans Netz und schalten Sie ihn ein.

Wählen Sie 70 Hz als Ausgangswert für das Bass-Management auf dem Frequenzgangregler Ihres Mirage-Subwoofers LF-150. Wenn die Bässe zu sehr dröhnen oder verzerrt klingen, muss der Regler auf einen niedrigeren Wert eingestellt werden. Sind sie hingegen zu schwach, muss der Regler auf einen höheren Wert gesetzt werden. Auf diese Weise werden Sie die richtige Balance zwischen den tiefen Tönen des Subwoofers und den Mitten/oberen Bässen der Haupt-/Satellitenlautsprecher finden.

Siehe Abbildung 3.

Regeln Sie anhand des Pink Noise Testes der Rauschgeneratoren Ihres Receivers/Verstärkers die Klangwiedergabe der Lautsprecher. Nehmen Sie eine Gesamtregelung Ihres Systems vor; damit alle Lautsprecher den selben Pegel aufweisen.

Lassen Sie nun eine Ihnen vertraute CD oder einen Video-Soundtrack mit vielen Bass-Passagen spielen. Drehen Sie während des Abspielens den Lautstärke-Regler des Subwoofers langsam nach rechts, bis die Wiedergabe der tiefen Bässe Ihres Subwoofers und der Bässe Ihrer Hauptlautsprecher ausbalanciert sind. **Siehe Abbildung 3.**

Während Sie in Ihrem Hörbereich Platz genommen haben, sollte eine zweite Person den Phasenregler zwischen 0 und 180 Grad verstellen, bis Sie sicher sind, dass die Einstellung einer vollen und getreuen Wiedergabe der Bässe entspricht. Der Phasenschalter sollte auf die individuell bevorzugte Position gesetzt werden. **Siehe Abbildung 3.**

Wir haben Ihnen wohlgermerkt nur ein paar Richtlinien gegeben. Sie können jederzeit beide Regler verstellen, um herauszufinden, welche Position für Ihren Raum die beste Basswiedergabe bietet.

**Ihr OMNISAT-System ist nun angeschlossen:
Wir wünschen angenehmen Hörgenuss!**

MIRAGE OMNISAT- LAUTSPRECHERSYSTEME

Wir empfehlen, dass Sie alle Anleitungen dieses Handbuches genauestens beachten, um sicher zu stellen, dass Ihr Audio-System ordnungsgemäß installiert ist und gut funktioniert.

Bitte Verpackungsmaterial dieses Mirage-Produktes aufbewahren, damit es im Falle eines Versandes zur Reparatur an einen Kundendienst geschützt ist. Produkte, die beschädigt in einem Service-Center ankommen und vom Endverbraucher nicht in der Original-Verpackung verschickt wurden, werden auf Kosten des Endverbrauchers repariert und für den Rückversand ordnungsgemäß verpackt.

EINLEITUNG

Wir beglückwünschen Sie als Eigentümer eines Mirage Lautsprechersystems. Nur die besten Komponenten und Werkstoffe werden nach höchsten Ansprüchen hergestellt und anhand modernster Fertigungs- und Qualitätssicherungsverfahren geprüft. Sie sind somit Garant einer einzigartigen Leistung, höher als die anderer Lautsprecher, deren Preis um ein Vielfaches teurer ist. Dieses Konzept zur Entwicklung des Mirage OMNISAT-Lautsprechersystems führte denn auch bezüglich Leistung und Ästhetik zu einer erheblichen Verbesserung im Vergleich mit anderen Lautsprechermodellen.

DATEN ÜBER UNSER UNTERNEHMEN

Mirage-Lautsprecher und –Subwoofer werden von Audio Products International Corp., in der Branche als „API“ bekannt, entwickelt und hergestellt. API, eine 1973 gegründete kanadische Firma, ist einer der führenden Lautsprecherhersteller Nordamerikas und liefert Produkte an mehr als 55 Länder weltweit.

Das API-Werk ist ein moderner 10220 m² großer Forschungs-, Entwicklungs- und Herstellungskomplex in Scarborough, einer Vorstadt von Toronto, Kanada. Mehr als 280 Beschäftigte arbeiten in dieser hochmodernen Niederlassung an der Entwicklung, Herstellung und dem Marketing von Mirage-Wandlern, -

Boxen, -Verstärkern und -Frequenzweichen. Ein talentiertes Forschungs- und Entwicklungsteam benutzt rechnergestützte Konstruktionsverfahren und drei schalldichte Räume in einem fortlaufenden Entwicklungsprogramm. Das Team spezialisiert sich auf die ständige Entwicklung neuer und besserer akustischer Technologien und verwendet dabei rechnergestützte Konstruktionsverfahren und moderne Messtechniken.

OMNISAT- LAUTSPRECHERSYSTEM

Die neue OMNISAT-Serie bietet in erster Linie ein Produkt, das natürlichen reinen Klang und nahtlose Verschmelzung gemäß den Ansprüchen eines Heimkino vereint. Dies leistet unsere eigentumsrechtlich geschützte Omnipolar-Technologie in 5 Satelliten mit gleichen Konstruktionsmerkmalen. Die Omnipolar-Technologie erzeugt das selbe Volumen an direktem und reflektiertem Klang wie bei Live-Events und bietet somit ein realistisches Miterleben von Musik oder Heimkino. Die fünf gleich gebauten als Front-, Center-, und Surround-Lautsprecher eingesetzten Satelliten garantieren die selben Eigenschaften in puncto Klang und Klangfarbe und bilden somit das wesentliche Element für ein lebensgetreues Omnipolar-Klangerlebnis.

Was bedeutet Omnipolar eigentlich?

Bei der Omnipolar-Technologie werden die natürlichen Gegebenheiten eines Raumes zur Reflexion von Schall benutzt, um ein größeres Maß an Realismus zu schaffen. Dieser Realismus wird dadurch erreicht, dass das selbe in der Natur vorzufindende Verhältnis 30% zu 70% von direkt abgestrahlten zu reflektiertem Schall imitiert wird. Ein herkömmlicher Lautsprecher kann in der Regel nur 30% reflektierten Schall wiedergeben. Das Besondere des dreidimensionalen Omnipolar-Klangerlebnisses ist denn auch der von einem Omnipolar-Lautsprecher gelieferte zusätzliche Anteil von rückgestrahltem Schall.

Installation auf Ständer

Die OMNISAT-Serie bietet eine große Auswahl von Aufstellungsmöglichkeiten, die den Gegebenheiten eines Raumes Rechnung tragen.

Der Unterteil des OMNISAT-Lautsprechers ist besonders geformt, um in den Halter auf dem Oberteil des OMNISAT-Ständers zu passen. Positionieren Sie den Lautsprecher auf dem Halter des Ständers und schon ist die Box installiert. **Siehe Abbildung 4.**

Installation an der Decke

Der Unterteil des OMNISAT-Lautsprechers ist besonders geformt, um in den mitgelieferten Halter für Montage auf Ständer/an der Decke zu passen. Befestigen Sie den Halter an der Decke und positionieren Sie den OMNISAT-Lautsprecher auf dem Halter. Schon ist er installiert. **Siehe Abbildung 8.**

Installation an der Wand

Für die Installation an der Wand ist der OMNISAT-Lautsprecher nicht nur mit einem an zwei Stellen genuteten Halter, der leicht mittels Montageschraube angebracht werden kann, sondern auch mit einem Gewindeinsatz für die Macromount-Halterung ausgerüstet. **Siehe Abbildung 5.**

Bei Wahl des genuteten Halters drehen Sie die Schraube einfach in die Wand und lassen dabei den Schraubkopf etwa 0,5 cm hervorstehen. Für die eigentliche Installation der Box wird der Schraubkopf in dem breiten Teil des Nutkanals positioniert, damit der Omnisat-Lautsprecher in seine Stellung einrasten kann.

Werden der genutete Halter und die OMNISAT-Box in einer Höhe unter 1,8 m installiert, muss die Box in normaler aufrechter Stellung platziert und der obere Nutkanal benutzt werden. Positionieren Sie den Schraubkopf in dem breiten Teil des Kanals und lassen Sie den OMNISAT-Lautsprecher nach unten gleiten, bis er einrastet. **Siehe Abbildung 6.**

Werden der genutete Halter und die OMNISAT-Box in einer Höhe über 1,8 m installiert, muss die Box in umgekehrter Stellung platziert und der untere Nutkanal benutzt werden. Dabei zeigt die Frontbespannung nach unten. Positionieren Sie den Schraubkopf in dem breiten Teil des

Kanals und lassen Sie den OMNISAT-Lautsprecher nach unten gleiten, bis er einrastet. **Siehe Abbildung 6.**

Der Macromount-Universalhalter bietet die solide Form der Wandmontage. Das Endstück des Macromount-Halters passt in den 3/8 Zoll breiten, 16er Gewindeinsatz auf der Rückseite des OMNISAT-Lautsprechers. Wird die Box in einer Höhe über 1,8 m installiert, muss die Frontbespannung nach unten zeigen. Wird die Box in einer Höhe unter 1,8 m installiert, muss die Frontbespannung nach oben zeigen. Für eine Installation an Gipskarton-Trockenbaudecken oder -wänden empfehlen wir spezielle Spreizdübel oder Anker für Trockenbauwände.

Platzieren der Lautsprecher

Die Mirage OMNISAT-Lautsprecher bieten ausgezeichnete Klangleistung an verschiedenen Standorten. Nachfolgend ein paar Tipps, um eine optimale Leistung des Produktes und somit Ihren Klanggenuss zu gewährleisten.

Linker und rechter Frontlautsprecher

Eine allgemeine Regel beim Aufstellen von Lautsprechern besagt, dass der Abstand zwischen Lautsprecher und Hörer ungefähr ein einhalb mal so groß sein soll wie der zwischen den Lautsprechern. Wenn im Idealfall die Lautsprecher z.B. ein Minimum von 1,8 m voneinander platziert sind, dann wäre der beste Hörstandort 2,7 m entfernt.

Die ideale Höhe zur Platzierung des Lautsprechers wäre etwas höher als die Ohren eines sitzenden Hörers. In diesem Fall empfehlen wir insbesondere unseren OMNISAT-Ständer. **Siehe Abbildungen 1 und 6.**

Center-Lautsprecher

Der Center-Lautsprecher sollte bis zu 60% des meist aus Dialogen bestehenden Soundtracks eines Films wiedergeben. Damit der Effekt erhalten bleibt, als höre man, wie gerade gesprochen wird, sollte der Center-Lautsprecher genau in der Mitte zwischen dem linken und rechten Frontlautsprecher über oder unter dem Fernseher aufgestellt werden. **Siehe Abbildungen 1 und 6.**

Surround-Lautsprecher

Die Surround-Lautsprecher sollten neben oder etwas hinter dem Haupthörbereich an der Seiten- oder Rückwand oder an der Decke installiert werden, um einen Raumklangeffekt für alle Formate von Surround-Sound zu vermitteln. Als allgemeine Richtlinie zur Platzierung der Lautsprecher empfehlen wir eine Höhe von etwa 1,8 m. In diesem Fall müssen die entweder mit genutetem Halter oder mit der Macromount-Halterung installierten Lautsprecher in umgekehrter Stellung positioniert werden, damit die Frontbespannung zum Boden zeigt. **Siehe Abbildungen 1 und 6.**

Installation auf einem Regal oder in einem Musikschrank

Kompaktes Design und Omnipolar-Klangstreuung des universal einsetzbaren OMNISAT-Lautsprechers machen es möglich, ihn mühelos an anderen Standorten wie z.B. auf einem Regal zu platzieren. Ist dies der Platz, den Sie bevorzugen, bitten wir Sie, beiliegende Polster unter dem Lautsprecher zu befestigen, damit er vom Regal isoliert ist und jede Weiterleitung von Resonanzerscheinungen unterbunden wird. Um die Omnipolar-Klangstreuung voll auszuschöpfen, sollten Sie zudem den Lautsprecher möglichst bündig mit den Vorderkanten Ihres Regals bzw. Musikschrankes abschließen lassen. **Siehe Abbildung 9.**

ANSCHLÜSSE

Der Mirage OMNISAT-Lautsprecher hat hochwertige Apparateklemmen für den Anschluss von Bananensteckern, Gabelschuhen oder normalen Stiftsteckern. Drehen Sie diese nach links, wenn sie gelockert, und nach rechts, wenn sie fest angezogen werden sollen.

Verbinden Sie zunächst den positiven (RED+) Anschluss des Verstärkers mit dem positiven Anschluss (RED+) des Lautsprechers. Verbinden Sie danach den negativen (BLACK-) Anschluss des Verstärkers mit dem negativen Anschluss (BLACK-) des Lautsprechers. **Siehe Abbildung 7.**

OMNISAT

System	Magnetisch geschirmter Omnipolar Satellitenlautsprecher
Frequenzbereich	70 Hz – 20 KHz, +/- 3 dB
Hochtöner	1-Zoll (25 mm) PTH™ Hybridkonuschaassis aus reinem Titan
Tieftöner	4,5-Zoll Hybridchaassis mit Butylgummisicke, Polypropylenmembran und Titanbeschichtung
Musikbelastbarkeit	150 Watt
Trennfrequenz	2,2 kHz
Schalldruck	89 dB
Impedanz	8 Ohm Nennimpedanz, 4 Ohm Minimalimpedanz
Empfohlene Verstärkerleistung	10 – 150 Watt RMS pro Kanal
Eingänge	5-Wege-Apparateklemmen hoher Qualität
Gewicht	3,2 kg
Maße (HxBxT)	Zoll: 8 x 6-1/4 x 8 cm: 20,3 x 15,8 x 20,3

LF-150

System	Magnetisch geschirmter Subwoofer mit Schallöffnungen an der Vorderseite
Verstärkertyp	Diskreter MOSFET-Verstärker in Class A/B-Technik
Musikbelastbarkeit	150 Watt Dauerbetrieb, 600 Watt Kurzzeit
Tieftöner	10" Hybridchaassis mit Polypropylenmembran und Titanbeschichtung
Magnetgewicht	794 g
Schwingspuldurchmesser	1,5 Zoll
Frequenzbereich	23Hz-120Hz - 3db
Phasenregelung	0/180°
Regelbarer Tiefpassfilter	40Hz - 120Hz bei 18 dB/Oktave
Eingänge	Tiefpegeleingang, Crossover Bypass, Hochpegel
Ausgänge	Hochpegel
Maße	Zoll: 12-1/2 x 19-3/4 x 16-1/4 cm: 31,5 x 50 x 39,4
Gewicht	20,4 kg

ANVISNING PÅ HURTIG OPSÆTNING

Vælg den tilslutningsmetode, der passer til Deres anlæg.

ANBEFALET TILSLUTNING FOR DOLBY DIGITALE SYSTEMER

Opsætning af de 5 OMNISAT og Mirage LF-150 bashøjtaltalere som hjemmetheater: Anvend en Mirage OMNISAT til højre, center, venstre, bageste højre og bageste venstre kanal og en Mirage LF-150 bashøjtaltaler. **Se diagram 1.**

Tilslut alle fem satellitter til deres respektive højtalerudgange bag på forstærkeren/modtageren med højtalerledning. Kontroller, at ledningens polaritet overholdes. Tilslut højtalerledningen fra den positive (RØDE+) terminal på modtageren/forstærkeren til den positive (RØDE+) terminal på satellitten. Tilslut den negative (SORTE-) terminal på modtageren/forstærkeren til den negative (SORTE-) terminal på satellitten. **Se diagram 7.**

Forbind bashøjtaleren fra bashøjtalerudgangen bag på modtageren/ forstærkeren til Xover bypass indgangen på bashøjtaleren. Xover bypass indgangen sætter bashøjtalerens niveau- og frekvenskontrol ud af drift, bortset fra fasen. Baskontrollen overtages i stedet af den baskontrol, der er indbygget i Deres modtager eller processor. Sæt bashøjtaleren i stikket, tænd for den og følg anvisningerne i processorens brugervejledning. **Se diagram 2.**

Mirage foreslår, at "Small" indstillingen anvendes til baskontrol af et Dolby Digital system.

Indstil baskontrollen på delefilteret (crossover) eller processoren på 70Hz som et udgangspunkt. Hvis systemet lyder "buldrende" eller "uldent", sættes delefilteret på en lavere indstilling. Hvis lyden mangler bas, sættes delefilteret til en højere indstilling. Dette vil medvirke til, at man opnår den rigtige balance mellem bashøjtalerens lave frekvenser og højtalerernes mellembas.

Afbalancer højtalerernes lyd ved hjælp af det lyserøde støj testmønster, der genereres af Deres modtager/forstærker. Juster systemet, så alle højtalerne giver det samme lydniveau.

Mens De sidder i Deres lytteposition, kan De få nogen til at dreje bashøjtalerens fasekontakt mellem 0 og 180 grader, indtil De kan bestemme, hvad der giver den mest omfattende og akkurate bas. Stil kontakten i den bedste stilling. **Se diagram 3.**

Nu er De parat til at nyde Deres OMNISAT system.

ANBEFALET TILSLUTNING FOR DOLBY PRO LOGIC SYSTEMER

Opsætning af de 5 OMNISAT og Mirage LF-150 bashøjtaltalere som hjemmetheater: Anvend en Mirage OMNISAT til højre, center, venstre, bageste højre og bageste venstre kanal og en Mirage LF-150 bashøjtaltaler. **Se diagram 1.**

Tilslut alle fem satellitter til deres respektive højtalerudgange bag på forstærkeren/modtageren med højtalerledning. Kontroller, at ledningens polaritet overholdes. Tilslut højtalerledningen fra den positive (RØDE +) terminal på modtageren/forstærkeren til den positive (RØDE+) terminal på satellitten. Tilslut den negative (SORTE-) terminal på modtageren/forstærkeren til den negative (SORTE-) terminal på satellitten. **Se diagram 7.**

Forbind bashøjtaleren fra bashøjtalerudgangen bag på modtageren/forstærkeren til indgangen på bashøjtaleren. Sæt den i stikket og tænd. **Se diagram 2.**

Stil frekvenskontrollen på Mirage LF-150 bashøjtaleren på 70Hz som et udgangspunkt. Hvis systemet lyder "buldrende" eller "uldent", vælges en lavere frekvensindstilling.

Hvis lyden mangler bas, øges frekvensen. Dette vil medvirke til, at man opnår den rigtige balance mellem bashøjtalerens lave frekvenser og højtalerernes mellembas. **Se diagram 3.**

Afbalancer højtalerernes lyd ved hjælp af det lyserøde støj testmønster, der genereres af Deres modtager/forstærker. Juster systemet, så alle højtalerne giver det samme lydniveau.

Spil et velkendt musikstykke eller et videospor, der har en god mængde bas.

Drej gradvist bashøjtalerens niveaukontrol med uret, indtil De har en neutral styrkebalance mellem bashøjtalerens dybe baslyd og hovedhøjtalerne. **Se diagram 3.**

Mens De sidder i Deres lytteposition, kan De få nogen til at dreje bashøjtalerens fasekontakt mellem 0 og 180 grader, indtil De kan bestemme, hvad der giver den mest omfattende og akkurate bas. Stil kontakten i den bedste stilling. **Se diagram 3.**

Husk, at dette er kun retningslinier: Man kan eksperimentere med begge kontrolenheder for at finde ud af, hvad der giver den mest omfattende bas i ens miljø.

Nu er De parat til at nyde Deres OMNISAT system.

ANBEFALET STEREO TILSLUTNING

Opsætning af de 5 OMNISAT og Mirage LF-150 bashøjtalere som hjemmetheater: Anvend en Mirage OMNISAT til højre, center, venstre, bageste højre og bageste venstre kanal og en Mirage LF-150 bashøjtaler. **Se diagram 1.**

Træk højtalerledninger fra højre og venstre hovedkanal på modtageren/ forstærkeren til bashøjtaleren og forbind dem til HØJRE og VENSTRE INDGANG. **Se diagram 2.**

Derefter forbindes ledningen fra VENSTRE udgang på bashøjtaleren til den venstre satellit.

Forbind ledningen fra HØJRE udgang på bashøjtaleren til den HØJRE satellit.

Se diagram 2.

Kontroller, at ledningens polaritet overholdes. Forbind ledningen fra den positive (RØDE+) terminal på modtageren/ forstærkeren til den positive (RØDE+) terminal på bashøjtaleren. Forbind den negative (SORTE-) terminal på modtageren/forstærkeren til den negative (SORTE-) terminal på bashøjtaleren.

Se diagram 7.

De resterende 3 satellitter forbindes til deres respektive udgange bag på forstærkeren/ modtageren. Sæt bashøjtaleren i stikket og tænd den.

Stil frekvenskontrollen på Mirage LF-150 bashøjtaleren på 70Hz som et udgangspunkt. Hvis systemet lyder "buldrende" eller "uldent", mindskes frekvensindstillingen.

Hvis lyden mangler bas, øges frekvensindstillingen. Dette medvirker til, at man opnår den rigtige balance mellem bashøjtalerens lave frekvenser og højtalerens mellembas. **Se diagram 3.**

Afbalancer højtalerens lyd ved hjælp af det lyserøde støj testmønster, der genereres af Deres modtager/forstærker. Juster systemet, så alle højtalerne giver det samme lydniveau.

Spil et velkendt musikstykke eller et videospør, der har en god mængde bas.

Drej gradvist bashøjtalerens niveaukontrol med uret, indtil De har en neutral styrkebalance mellem bashøjtalerens dybe baslyd og hovedhøjtalerne. **Se diagram 3.**

Mens De sidder i Deres lytteposition, kan De få nogen til at dreje bashøjtalerens fasekontakt mellem 0 og 180 grader, indtil De kan bestemme, hvad der giver den mest omfattende og akkurate bas. Efterlad kontakten i den bedste stilling. **Se diagram 3.**

Husk, at dette er kun retningslinier: Man kan eksperimentere med begge kontrolenheder for at finde ud af, hvad der giver den mest omfattende bas i ens miljø.

Nu er De parat til at nyde Deres OMNISAT system.

MIRAGE OMNISAT SYSTEMER

Tag Dem venligst tid til at læse alle anvisningerne i denne vejledning, så De er sikker på, at Deres system er rigtigt forbundet, og at det fungerer korrekt.

Gem venligst Mirage kassen og pakkematerialet, så enheden er beskyttet, hvis den skal sendes til et servicecenter til reparation. Enheder, der modtages i beskadiget stand på et service center, og som ikke er sendt i den originale emballage, vil på kundens regning blive repareret, rooveret og rigtigt emballeret før returnering.

INDLEDNING

Vi er stolte over at byde Dem velkommen som en ny ejer af et Mirage højttalersystem. De bedste komponenter og materialer fremstilles til nøjagtige specifikationer og afprøves med avanceret fremstillings- og kvalitetskontrol teknik for at sikre en enestående lydgenngivelse, der ikke findes bedre i langt dyrere højttalere. Denne udviklingsmetode af Mirage OMNISAT systemet har resulteret i en betydelig forbedring i forhold til andre systemer både med hensyn til lydgenngivelse og udseende.

FIRMAETS HISTORIE

Mirage højttalere og bashøjttalere er udviklet og produceret af Audio Products International Corp, der i industrien er kendt som "API". Det er en canadisk virksomhed, der blev grundlagt i 1973. API er en af de største producenter af højttalere i Nordamerika, og firmaets produkter eksporteres til 55 lande.

API fabrikken er et moderne forsknings- udviklings- og produktionsanlæg på 18.000 m², der ligger i Scarborough, en forstad til Toronto, Canada. Den teknisk højtdviklede fabrik har over 280 medarbejdere, der udvikler, producerer og markedsfører Mirage transducere, kabinetter, forstærkere og filtre. En talentfuld forsknings- og udviklingsgruppe anvender avanceret computerbaseret udviklingsteknik og tre lyddøde rum i et fortløbende udviklingsprogram. Denne gruppe bruger ligeledes avanceret computerbaseret design- og målingsteknik i en stadig søgen efter ny og bedre akustisk teknik.

OMNISAT SYSTEMET

Hovedmålet for den ny OMNISAT serie var at fremstille et produkt, der havde den mest naturlige og akkurate lydgenngivelse og glidende hjemmetheater lyd. Dette blev gjort muligt ved hjælp af Mirages navnebeskyttede Omnipolar teknologi i 5 identiske satellitter. Omnipolar teknologi giver samme mængde direkte og reflekteret lyd som levende begivenheder, så man får den mest realistiske oplevelse af både musik og hjemmetheateret. Fem ens satellitter til front-, midter- og surround kanalerne garanterer ensartet tone- og klangfarve kvalitet, hvilket gør den virkelighedsro Omnipolar oplevelse endnu bedre.

Hvad er Omnipolar rent faktisk?

Omnipolar teknologi anvender rummets naturlige reflektering til at give en forøget virkelighedsførelse. Dette opnås ved, at man genskaber det samme forhold mellem direkte og reflekteret lyd, som findes i naturen, 70% reflekteret og 30% direkte lyd. En normal højttaler kan kun producere 30% reflekteret lyd. Omnipolar giver den nødvendige ekstra reflekterede lyd, der skaber det tredimensionale Omnipolar lydbillede.

Standermontering

OMNISAT serien har mange muligheder for installation, og kan derfor tilpasses alle møbleringer.

Undersiden af en OMNISAT satellit er støbt i en speciel facon, der passer til klemmen øverst på OMNISAT standeren. Sæt satellitten ind i standerens klemme, og installationen er overstået. **Se diagram 4.**

Loftmontering

Undersiden af en OMNISAT er støbt i en speciel facon, der passer til den vedlagte stander/loft klemme. Sæt klemmen fast på loftet og sæt OMNISAT ind i klemmen. Det var installationen. **Se diagram 8.**

Vægmontering

Der er også mulighed for montering på væg. OMNISAT satellitten har både en dobbelt kilenot til en simpel montering med een skrue og en gevindindsats, der passer til Macromount beslaget. **Se diagram 5.**

Hvis man vælger installationen med kilenot, sætter man skruen ind i væggen og lader ca. 1 cm af skruen og skruehovedet stikke ud. Sæt skruehovedet ind i den brede del af noten og lad OMNISAT glide på plads.

Hvis OMNISAT anbringes i en højde lavere end 180 cm, anbringes den i opret stilling, og det øverste spor anvendes. Sæt skruehovedet ind i den brede del af noten og lad OMNISAT glide nedad, indtil den låser sig fast. **Se diagram 6.**

Hvis højden er mere end 180 cm, anbringes OMNISAT på hovedet, så grillen vender mod gulvet, og det nederste spor anvendes. Sæt skruehovedet ind i den brede del af noten og lad OMNISAT glide nedad, indtil den låser sig fast. **Se diagram 6.**

Det meget anvendelige Macromount beslag giver den mest solide vægmontering. Klemmen på Macromount beslaget passer til den 3/8", 16 gevind indsats, der sidder bag på OMNISAT. Hvis OMNISAT anbringes højere end 180 cm, anbringes den, så grillen vender nedad. Hvis OMNISAT anbringes lavere end 180 cm, anbringes den, så grillen vender opad. Det anbefales, at man anvender ankre for montering på loft eller vægge, hvis de består af bløde plader.

Placering af højttalere

Mirage OMNISAT er designet til at give høj lyd kvalitet i mange forskellige omgivelser. Ikke desto mindre vil vi give et par gode råd, der kan hjælpe Dem til at opnå den bedst mulige gengivelse og den størst mulige nydelse.

Højre og venstre kanaler

Tommelfingerreglen for placering af højttalerne er, at afstanden mellem højttaleren og lytteren skal være ca. 1-1/2 gang afstanden mellem højttalerne. Et eksempel: Hvis højttalerne ideelt er anbragt med en minimumsafstand på 1,8 m, vil den bedste lytteposition være i en afstand på 2,4 m.

Den ideelle højde for højttalerne er ca. i øreniveau, når lytteren sidder ned. Den højde kan opnås ved, at man anvender den anbefalede OMNISAT stander. **Se diagram 1,6.**

Midterkanal

En midterkanal forventes at gengive ca. 60% af en films lydspor, hvoraf det meste er dialog. For at bibeholde fornemmelsen af, at stemmen kommer fra skuespillerens mund, bør den OMNISAT, der bruges som midterkanal, anbringes centralt mellem højre og venstre OMNISAT og placeres over eller under fjernsynet. **Se diagram 1,6.**

Surround kanal

De OMNISAT, der bruges som surround højttalere, bør anbringes ved siden af og lidt bag det foretrukne lytteområde på en bag- eller sidevæg eller på loftet for at give en fornemmelse af rum og klang til alle surround sound gengivelser. En tommelfingerregel siger, at den anbefalede højde er ca. 180 cm. I så tilfælde vendes højttalerne på hovedet, så grillen vender mod gulvet, uanset om der anvendes en montering med kilespor eller Macromount beslag. **Se diagram 1,6.**

Placering i reolsystem

Størrelsen og Omnipolar spredningen af de forbrugervenlige OMNISAT gør, at de let kan anbringes f.eks. i en reol. Hvis det er Deres foretrukne placering, fastgøres de vedlagte isoleringsdupper til undersiden af højttaleren for at isolere den fra hylden og udelukke enhver overførsel af resonans. For at gøre Omnipolar spredningen størst mulig, anbringes højttaleren så tæt på forsiden af reolen som muligt. **Se diagram 9.**

TILSLUTNINGER

Mirage OMNISAT har forbindelsesterminaler af høj kvalitet, der tillader tilslutning med bananstik, spadekabelsko, eller uisoleret ledning. Drej dem mod uret for at løsne dem og med uret for at stramme dem.

Forbind højttalerledningen fra den positive (RØDE+) terminal på forstærkeren til den positive (RØDE+) terminal på højttaleren. Forbind den negative (SORTE-) terminal på forstærkeren til den negative (SORTE-) terminal på højttaleren. **Se diagram 7.**

OMNISAT

System Type:	Magnetisk skærmet Omnipolar Satellit
Frekvensområde:	70 Hz - 20 KHz, +/- 3dB
Diskant:	1" (25mm) PTH™ Ren titanium hybrid
Bas:	4.5" Polypropylen titanium deposit hybrid kegler med butyl kanter
Effekt:	150 watt
Crossover punkt:	2.2 kHz
Rum virkningsgrad:	89 dB
Impedans:	8-ohm nominel, 4 ohm minimum
Anbefalet forstærker:	10 to 150-watt RMS/Kanal
Indgange: Topkvalitet	5-vejs forbindelsesterminaler
Vægt:	3,2 kg (7 lbs)
Dimensioner:	20,3 x 15,8 x 20,3 cm (8 x 6-1/4 x 8 inches) (HxBxD)

LF-150

System Type:	Magnetisk skærmet, frontported bashøjttaler
Forstærker type:	Discrete MOSFET Klasse A/B
Effekt:	600 watt dynamisk spidseffekt, 150 watt stationær
Bashøjttaler:	10" Polypropylen titanium deposit hybrid
Magnet størrelse:	28 oz.
Talespole diameter:	1.5"
Frekvensområde:	23 Hz - 120 Hz - 3db
Fasekontakt:	0/180
Variabelt lavpasfilter:	40 Hz - 120 Hz @ 18 db/oktav
Ingange:	Lavniveau, Xover bypass, højniveau
Udgange:	Højniveau
Dimensioner:	31,1 x 50 x 39,4 cm (12-1/2 x 19-3/4 x 16-1/4 inches)
Vægt:	2,4 kg (45 lbs)

SNELLE SET-UP HANDLEIDING

Kies de aansluitingmethode die het meest geschikt is voor uw systeem.

AANBEVOLEN AANSLUITING VOOR DOLBY DIGITALE SYSTEMEN

Stel de 5 OMNISATen op en de Mirage LF-150 subwoofer in een Home Theater opbouw. Gebruik een Mirage OMNISAT voor de linker-, midden-, rechter-, achter linker- en achter rechtse- kanalen en een Mirage LF-150 subwoofer. (lagetoonluidspreker). **Zie afbeelding 1.**

Sluit alle vijf satellieten met luidsprekerkabels aan op de respectieve luidsprekeruitgangen aan de achterkant van de versterker/ ontvanger. Zorg ervoor dat u de polariteit van de kabel respecteert. Sluit de luidsprekerkabel vanaf de positieve (ROOD+) terminal van de ontvanger/ versterker aan met de (ROOD+) terminal van de satelliet. Sluit de negatieve (ZWART-) terminal van de ontvanger/ versterker aan met de (ZWART-) terminal van de satelliet. **Zie afbeelding 7.**

Sluit de subwoofer vanaf de subwoofer uitgang aan op de achterkant van de ontvanger/ versterker aan op de Xover-Bypass Ingang van de subwoofer. De Xover-Bypass Ingang maakt de Niveau en Frequentie controles van de subwoofer onbruikbaar; behalve voor de fase, ten gunste van de bas werkingscontroles die in uw ontvanger of processor geïntegreerd zijn. Plug gewoon in de subwoofer; zet hem aan en volg de richtlijnen in de processor handleiding. **Zie afbeelding 2.**

Mirage raadt u aan om de kleine setting van de basmanagement opzet van uw Dolby Digitale systeem te gebruiken.

Zet de basmanagement van uw cross-over of processor op 70 Hz als beginpunt. Als het systeem te "boemachtig" klinkt of slecht gedefinieerd, zet de cross-over iets lager. Als er te weinig basgeluid is, verhoog dan de cross-over stand. Dit zal helpen om de juiste balans te bereiken tussen de lage frequenties van uw subwoofer en het midden/ bas van uw luidsprekers.

Evenwicht het geluidsuitkomst van de luidsprekers met behulp van de roze geluidstest patroon dat opgewekt wordt door uw ontvanger/ versterker. Sluit het systeem aan zodat alle luidsprekers hetzelfde geluidsuitkomst produceren.

Terwijl u zich in uw luisterhouding bevindt, laat iemand anders de faseknop van de subwoofer schakelen tussen 0 en 180 graden totdat u heeft besloten wat de meest juiste bas weergeeft. Zet de schakelaar in de voorkeur positie. **Zie afbeelding 3.**

U bent nu in staat om van uw OMNISAT systeem te genieten.

AANBEVOLEN AANSLUITING VOOR DOLBY PRO LOGIC SYSTEMEN

Stel de 5 OMNISATen op en de Mirage LF-150 subwoofer in een Home Theater opbouw. Gebruik een Mirage OMNISAT voor de linker-, midden-, rechter-, achter linker- en achter rechtse- kanalen en een Mirage LF-150 subwoofer. (lagetoonluidspreker). **Zie afbeelding 1.**

Sluit alle vijf satellieten met luidsprekerkabels aan op de respectieve luidsprekeruitgangen aan de achterkant van de versterker/ ontvanger. Zorg ervoor dat u de polariteit van de kabel respecteert. Sluit de luidsprekerkabel vanaf de positieve (ROOD+) terminal van de ontvanger/ versterker aan met de (ROOD+) terminal van de satelliet. Sluit de negatieve (ZWART-) terminal van de ontvanger/ versterker aan met de (ZWART-) terminal van de satelliet. **Zie afbeelding 7.**

Sluit de subwoofer vanaf de subwoofer uitgang aan op de achterkant van de ontvanger/ versterker aan op de Ingang van de subwoofer. Inpluggen en aanzetten. **Zie afbeelding 2.**

Zet de frequentie controleknop van uw Mirage LF-150 subwoofer op 70 Hz als beginpunt. Als het systeem te "boemachtig" klinkt of slecht gedefinieerd is, verminder de Frequentie stand. Als er te weinig basgeluid is, verhoog dan de Frequentie stand. Dit zal helpen om de juiste balans te bereiken tussen de lage frequenties van uw subwoofer en het midden/ bas van uw luidsprekers. **Zie afbeelding 3.**

Evenwicht het geluidsuitkomst van de luidsprekers met behulp van de roze geluidstest patroon dat opgewekt wordt door uw ontvanger/ versterker. Sluit het systeem aan zodat alle luidsprekers hetzelfde geluidsuitkomst produceren.

Speel een bekende muziekstuk of video opname dat veel basgeluiden bevat. Langzamerhand draai de subwoofer Niveau controle naar rechts totdat u een neutrale volumebalans vindt tussen de diepe bas output en uw hoofdfluidsprekers.

Zie afbeelding 3.

Terwijl u zich in uw luisterhouding bevindt, laat iemand anders de faseknop van de subwoofer schakelen tussen 0 en 180 graden totdat u heeft besloten wat de meest juiste bas weergeeft. Zet de schakelaar in de voorkeur positie.

Zie afbeelding 3.

Onthoudt dat dit alleen maar richtlijnen zijn, u kunt met beide controles experimenteren om uit te zoeken welke positie het beste basmix in uw kamer weergeeft.

U bent nu in staat om van uw OMNISAT systeem te genieten.

AANBEVOLEN STEREO AANSLUITING

Stel de 5 OMNISATen op en de Mirage LF-150 subwoofer in een Home Theater opbouw. Gebruik een Mirage OMNISAT voor de linker-, midden-, rechter-, achter linker- en achter rechtse- kanalen en een Mirage LF-150 subwoofer. (lagetoonfluidspreker).

Zie afbeelding 1.

Stuur de linker- en rechter hoofdkanal luidsprekerkabel vanaf de ontvanger/ versterker met de subwoofer en sluit ze aan met de linker- (LEFT) en rechter- (RIGHT) ingangen (INPUTS).

Zie afbeelding 2.

Daarna, sluit de luidsprekerkabel van de linker- (LEFT) subwoofer output met de linker- satelliet. Sluit de luidsprekerkabel van de rechter- (RIGHT) subwoofer output met de rechter- satelliet. **Zie afbeelding 2.**

Zorg ervoor dat u de polariteit van de kabel respecteert. Sluit de luidsprekerkabel vanaf de positieve (ROOD+) terminal van de ontvanger/ versterker aan met de (ROOD+) terminal van de subwoofer. Sluit de negatieve (ZWART-) terminal van de ontvanger/ versterker aan met de negatieve (ZWART-) terminal van de subwoofer. **Zie afbeelding 7.**

Sluit de overgebleven 3 satellieten met luidsprekerkabel aan met hun respectieve uitgangen aan de achterkant van de versterker/ ontvanger. Plug in de subwoofer en aanzetten.

Zet de frequentie controleknop van uw Mirage LF-150 subwoofer op 70 Hz als beginpunt. Als het systeem te "boemachtig" klinkt of slecht gedefinieerd is, verminder de Frequentie stand. Als er te weinig basgeluid is, verhoog dan de Frequentie stand. Dit zal helpen om de juiste balans te bereiken tussen de lage frequenties van uw subwoofer en het midden/ bas van uw luidsprekers. **Zie afbeelding 3.**

Evenwicht het geluidsuitkomst van de luidsprekers met behulp van de roze geluidstest patroon dat opgewekt wordt door uw ontvanger/ versterker. Sluit het systeem aan zodat alle luidsprekers hetzelfde geluidsuitkomst produceren.

Speel een bekende muziekstuk of video opname dat veel basgeluiden bevat. Langzamerhand draai de subwoofer Niveau controle naar rechts totdat u een neutrale volumebalans vindt tussen de diepe bas output en uw hoofdfluidsprekers.

Zie afbeelding 3.

Terwijl u zich in uw luisterhouding bevindt, laat iemand anders de faseknop van de subwoofer schakelen tussen 0 en 180 graden totdat u heeft besloten wat de meest juiste bas weergeeft. Zet de schakelaar in de voorkeur positie.

Zie afbeelding 3.

Onthoudt dat dit alleen maar richtlijnen zijn, u kunt met beide controles experimenteren om uit te zoeken welke positie het beste basmix in uw kamer weergeeft.

U bent nu in staat om van uw OMNISAT systeem te genieten.

MIRAGE OMNISAT SYSTEMEN

Neemt u alstublieft de tijd om alle instructies van deze handleiding door te lezen om er zeker van te zijn dat uw systeem goed is geïnstalleerd en op de juiste manier functioneert.

Bewaar de doos en het verpakkingsmateriaal van dit MIRAGE product om het te beschermen als het ooit om reparatie vervoerd moet worden naar een reparateur. Een product dat beschadigd bij de reparateur wordt ontvangen en dat door de gebruiker in een andere verpakking dan het oorspronkelijke is opgestuurd, zal worden gerepareerd en op de juiste manier ingepakt en vervoerd worden op kosten van de gebruiker.

INLEIDING

Wij zijn trots om u als nieuwe eigenaar van een Mirage luidspreker installatie te mogen verwelkomen. De beste componenten en materialen worden gemaakt, gebruikt en uitgeprobeerd door geavanceerde fabricatie en kwaliteitscontroles om voor een uitzonderlijke prestatie te zorgen dat beter is dan luidsprekers die vele malen de prijs van deze kosten. De aanpak van de ontwikkeling van de Mirage OMNISAT installatie heeft wat betreft de prestatie en de esthetiek, een belangrijke verbetering in installatie ontwerpen tot gevolg gehad.

ACHTERGRONDINFORMATIE OVER HET BEDRIJF

MIRAGE luidsprekers en subwoofers worden ontworpen en gemaakt door Audio Products International Corp., ook wel als "API" bekend in de industrie. Een in 1973 opgerichte Canadees bedrijf, API is één van de grootste luidsprekerfabrikant in Noord Amerika, leverancier in meer dan vijf en vijftig landen over de hele wereld.

Her API bedrijf is een moderne vestiging dat 165.000 vierkante voet aan onderzoek, ontwikkeling en fabricatie ruimte telt. Het API bedrijf is gevestigd in Scarborough, een buitenwijk van Toronto, Canada. Meer dan 280 mensen werken daar aan de kunst van het ontwerpen, het maken en de marketing van

Mirage transducenten, kasten, versterkers en verbindingen. Een talentvolle en onderzoek- en ontwikkelingssteam maakt gebruik van geavanceerde computer ontwerptechnieken en drie echovrije kamers in een doorgaand ontwikkelingsprogramma. Het ontwikkelingssteam maakt gebruik van gesofisticeerde meettechnieken in een doorgaand ontwikkelingsprogramma naar nieuwe en betere akoestische technieken.

HET OMNISAT SYSTEEM

Het belangrijkste doel van de nieuwe OMNISAT series was om een product met de meest natuurlijke, zuivere en consistente weergaven van een home theater mengsel te verzorgen. Dit is mogelijk door het gedeponeerde handelsmerk Mirage Omnipolar technologie in 5 identieke satellieten te gebruiken. Omnipolar technologie produceert hetzelfde aantal directe en gereflecteerde geluid als bij een live evenement om de muziek of de home theater op een realistische manier te ervaren. Vijf identieke satellieten aan de voorkant, in het midden en in de omringende kanalen zorgen voor dezelfde tonale en timbre karakteristieken om de levensechte Omnipolar ervaring verder te versterken.

Wat is Omnipolar precies?

Omnipolar technologie maakt gebruik van de natuurlijke weerkaatsingen van een kamer om het realiteitsgevoel te vergroten. Het realisme wordt tot stand gebracht door dezelfde ratio te reproduceren van directe tot reflecterend geluid dat men in de natuurlijke omgeving kan vinden, 70% reflecterend en 30% direct. Een traditionele luidspreker kan alleen maar 30% reflecterend geluid produceren. Het vereiste extra reflecterend geluid dat door de Omnipolar luidspreker wordt verschaft zorgt voor een driedimensionale geluidservaring.

Stand Standaard Opties

De OMNISAT series bieden veel installatie mogelijkheden om zo in elk décor te kunnen passen.

De onderkant van de OMNISAT satelliet is speciaal vormgegeven zodat het in de voorziende clip aan de bovenkant van de

OMNISAT standaard past. Schuif de satelliet op de clip van de standaard en het is geïnstalleerd.
Zie afbeelding 4.

Plafond Standaard

De onderkant van de OMNISAT satelliet is speciaal vormgegeven zodat het in de voorziende standaard/ plafond clip past. Installeer de clip aan het plafond en schuif vervolgens de OMNISAT op de clip. Het is geïnstalleerd.
Zie afbeelding 8.

Muur Standaard Opties

Of, voor een muur installatie, de OMNISAT satelliet is uitgerust met zowel dubbele sleutel steunen voor een simpele installatie met één schroef als ook een schroefdraad tussenvoegsel om in de Macromount steun te passen.
Zie afbeelding 5.

Als u voor de sleutel installatie kiest, boor dan gewoon de schroef in de muur maar laat ongeveer 6,35 mm over van de schroef en de schroefkop over. Breng de schroefkop in het breedste gedeelte van het kanaal en schuif de Omnisat op zijn plek.

Als u gebruik maakt van het dubbele sleutelsysteem met een OMNISAT die op een hoogte van onder 1,80 m wordt opgezet, oriënteer dan de OMNISAT in een rechte positie en gebruik de bovenste sleutelweg kanaal. Schuif het schroefkop in het breedste gedeelte van de kanaalopening en schuif de Omnisat naar beneden totdat het in zijn plek vastklemt. **Zie afbeelding 3.**

Als u gebruik maakt van het dubbele sleutelsysteem met een OMNISAT die op een hoogte van meer dan 1,80 m wordt opgezet, oriënteer dan de OMNISAT in een ondersteboven positie zodat het rooster richting de vloer gekeerd is en gebruik de onderste sleutelweg kanaal. Schuif het schroefkop in het breedste gedeelte van de kanaalopening en schuif de Omnisat naar beneden totdat het in zijn plek vastklemt. **Zie afbeelding 6.**

De veelzijdige Macromount steun zorgt voor de sterkste muuropzet. De terminal van de Macromount steun past in de 9,5 mm, 16 draad tussenvoegsel die zich aan de achterkant van de OMNISAT bevindt. Als de OMNISAT op een hoogte van meer dan 1,80 m wordt opgezet, zet hem dan in een ondersteboven positie neer

zodat het rooster naar beneden toe is gericht. Gipsmuur steunen worden aanbevolen voor elk type gipsmuur plafond of muursteun.

Luidspreker Plaatsing

De Mirage OMNISAT is ontworpen voor een hoge prestatie in een brede variëteit van zettingen, maar hier zijn een paar nuttige aanwijzingen die voor een vergrote prestatie en luisterplezier zullen zorgen.

De linker en rechter Kanalen

Een algemene aanwijzing waar u uw luidspreker neer kunt zetten is om een ruimte te maken tussen de luidspreker en de luisteraar van ongeveer 1 ft keer de afstand tussen de luidsprekers. Bijvoorbeeld, als de luidsprekers op de meest ideale plek zijn neergezet: minstens 1,80 m uit elkaar; dan kunt u het beste 2,40 m daar vandaan gaan zitten.

De ideale hoogte is om de luidspreker op oorhoogte te installeren wanneer de luisteraar in zijn luisterhouding zit. Dit kan gedaan worden door middel van de aanbevolen OMNISAT standaard te gebruiken. **Zie afbeelding 1,6.**

Middenkanaal

Er kan verwacht worden dat een middenkanaal zoveel als 60% van een filmsoundtrack kan reproduceren, daarvan is het meeste dialoog. Om het effect van een stem die uit de mond van een acteur komt te behouden, moet de OMNISAT die als middenkanaal gebruikt wordt centraal geplaatst worden tussen de linker- en rechter- hoofd OMNISAT, en boven of onder een televisie gezet worden. **Zie afbeelding 1,6.**

Omringende kanalen

De OMNISAT die als omringende luidsprekers worden gebruikt moeten aangrenzend aan en een beetje achter de directe luisteromgeving geplaatst worden, op de achterste muur of aan het plafond om een gevoel te geven van ruimtelijkheid en gezelligheid voor alle (Surround Sound) omringende formaten. Een algemene richtlijn voor de aanbevolen hoogte is een hoogte van ongeveer 1,80 m. In dit geval als u gebruik maakt van het dubbele sleutelsysteem of

eigenaar handleiding

de Macromount steun, oriënteer de luidspreker in een ondersteboven positie zodat het rooster richting de vloer gekeerd is. **Zie afbeelding 1,6.**

Boekenkast/ Entertainment Onderdeel Plaatsing

Het kleine formaat en de Omnipolar verspreiding van de veelzijdige OMNISAT zorgt ervoor dat ze makkelijk neergezet kunnen worden, o.a. in een boekenkast. Als dat uw lievelingsplek is, bevestig dan de voorziende isolerende buffers onder de luidspreker om te helpen bij het isoleren van de luidspreker van de kast en om elke doorkomende vibratie te verwijderen. Om de Omnipolar verspreiding vermogen te maximaliseren, zet de luidspreker zo dicht mogelijk aan de voorkant van de kast. **Zie afbeelding 9.**

AANSLUITINGEN

De Mirage OMNISAT is voorzien van hoge kwaliteit bindingpunten die het gebruik van banaanpluggen, vorken, of blote kabel aansluitingen mogelijk maken. Draai ze naar links om ze los te maken en naar rechts om ze vast te maken.

Sluit de luidsprekerkabel vanaf de positieve (ROOD+) terminal van de versterker aan met de (ROOD+) terminal van de luidspreker. Sluit de negatieve (ZWART-) terminal van de versterker aan met de (ZWART-) terminal van de luidspreker. **Zie afbeelding 7.**

OMNISAT

Systeem model:	Magnetisch Beschermde Omnipolar Satelliet
Frequentie antwoord:	70 Hz- 20 KHz, +/- 3 dB
Tweeter:	25 mm PTH™ Pure Titanium Hybride
Woofers:	11,43 cm Polypropylene Titanium Deposit Hybride konen met butyl omringen
Stroom:	150 watts
Cross-over Punten:	2,2 kHz
Kamer Efficiëntie:	89 dB
Impedantie:	8- ohm nominaal, 4 ohm minimum
Aanbevolen versterker stroom:	10 tot 150- watts RMS/ Kanaal
Ingangen:	Hoog niveau 5- wegen vastbindingen
Gewicht:	3,2 kg
Afmetingen:	(Hoogte x Breedte x Diepte): 20.3 x 15.8 x 20.3 cm

LF-150

Systeem model:	Magnetisch Beschermde Voorkant inkomende Subwoofer
Versterker Type:	Discrete MOSFET Klasse A/B
Stroom Uitgang:	600 dynamische piek, 150 watts doorgaands
Toonluidspreker (Woofers):	25 cm Polypropylene Titanium Deposit Hybride
Magneet Gewicht:	794 g
Stem Spoel diameter:	3,8 cm
Frequentie antwoord:	23 Hz - 120 Hz - 3 dB
Fase Schakelaar:	0/180
Variabel Lage Pass:	40 Hz tot 120 Hz@ 18 dB/ octaven
Ingangen:	Hoog en laag niveau cross-over bypass, hoog niveau
Uitgangen:	Hoog niveau
Afmetingen:	31.5 x 50 x 39.4 cm
Gewicht:	20.4 kg

GUIA DE INSTALAÇÃO RÁPIDA

Selecione o método de conexão mais apropriado para o seu sistema.

CONEXÃO RECOMENDADA PARA OS SISTEMAS DIGITAIS DOLBY

Disponha os cinco satélites OMNISAT e o subwoofer LF-150 da Mirage numa configuração do tipo Home Theater: Use um satélite OMNISAT da Mirage para os canais esquerdo, central, direito, esquerdo traseiro e direito traseiro e um subwoofer Mirage LF-150.

Veja o Diagrama 1.

Conecte os cinco satélites com fios de conexão de alto-falante às saídas respectivas na parte traseira do amplificador/receptor: Preste atenção à polaridade dos fios. Conecte o fio de conexão do terminal positivo (VERMELHO+) no amplificador/receptor ao terminal positivo (VERMELHO+) no satélite. Conecte o terminal negativo (PRETO-) no amplificador/receptor ao terminal negativo (PRETO-) no satélite.

Veja o Diagrama 7.

Conecte o subwoofer a partir da saída para subwoofer na parte traseira do amplificador/receptor à entrada do filtro de cruzamento no subwoofer. A entrada do filtro de cruzamento desactiva os controles de nível e frequência do subwoofer, excepto para fase, e activa os controles de sons graves integrados do seu receptor ou processador. Conecte seu subwoofer à corrente eléctrica, ligue o aparelho e siga as instruções no manual do seu processador. **Veja o Diagrama 2.**

A Mirage sugere a utilização da opção "Small" (Pequeno) na configuração do controle de sons graves do seu sistema digital Dolby.

Para começar, coloque o controle de sons graves do filtro ou processador em 70 Hz. Caso o som resultante seja muito "retumbante" ou sem nitidez, coloque o filtro num ponto mais baixo. Caso o som resultante tenha uma quantidade insuficiente de baixos, coloque o filtro num ponto mais alto. Isto ajudar-lhe-á a obter o equilíbrio correcto entre as frequências baixas do seu subwoofer e as frequências intermediárias/baixas dos seus alto-falantes.

Para equilibrar o som produzido pelos alto-falantes, utilize o modelo de teste de ruído agradável gerado pelo seu amplificador/receptor. Ajuste o sistema de modo que todos os alto-falantes produzam o mesmo nível de saída.

Coloque-se em sua posição de escuta, peça a uma outra pessoa para alternar o comutador de fase no subwoofer entre 0 e 180 graus até que decida qual a posição que produz os sons graves mais ricos e claros. Coloque o interruptor na posição que preferir. **Veja o Diagrama 3.**

Seu sistema OMNISAT agora está pronto para ser desfrutado.

CONEXÃO RECOMENDADA PARA OS SISTEMAS DOLBY PRO LOGIC

Disponha os cinco satélites OMNISAT e o subwoofer LF-150 da Mirage numa configuração do tipo Home Theater: Use um satélite OMNISAT da Mirage para os canais esquerdo, central, direito, esquerdo traseiro e direito traseiro e um subwoofer Mirage LF-150.

Veja o Diagrama 1.

Conecte os cinco satélites com fios de conexão de alto-falante às saídas respectivas na parte traseira do amplificador/receptor: Preste atenção à polaridade dos fios. Conecte o fio de conexão do terminal positivo (VERMELHO+) no amplificador/receptor ao terminal positivo (VERMELHO+) no satélite. Conecte o terminal negativo (PRETO-) no amplificador/receptor ao terminal negativo (PRETO-) no satélite.

Veja o Diagrama 7.

Conecte o subwoofer a partir da saída para subwoofer na parte traseira do amplificador/receptor à entrada no subwoofer. Conecte o sistema à corrente eléctrica e ligue-o. **Veja o Diagrama 2.**

Para começar, coloque o controle de frequência do subwoofer Mirage LF-150 na posição 70Hz. Caso o som resultante seja muito "retumbante" ou sem nitidez, diminua a frequência. Caso o som resultante tenha uma quantidade insuficiente de baixos, aumente a frequência. Isto ajudar-lhe-á a obter o equilíbrio correcto entre as frequências baixas do seu subwoofer e as frequências intermediárias/baixas dos alto-falantes. **Veja o Diagrama 3.**

Para equilibrar o som produzido pelos alto-falantes, utilize o modelo de teste de ruído agradável gerado pelo seu amplificador/receptor. Ajuste o sistema de modo que todos os alto-falantes produzam o mesmo nível de saída.

Coloque para tocar um CD, um LP ou um vídeo que contenha uma grande quantidade de baixos. Gire lentamente o controle de nível do subwoofer no sentido horário até obter um equilíbrio neutro entre os baixos profundos do subwoofer e os alto-falantes principais.

Veja o Diagrama 3.

Coloque-se em sua posição de escuta, peça a uma outra pessoa para alternar o comutador de fase no subwoofer entre 0 e 180 graus até que decida qual a posição que produz os sons graves mais ricos e claros. Coloque o interruptor na posição que preferir. **Veja o Diagrama 3.**

Lembre-se de que estas são apenas sugestões. Experimente com ambos os controles para ver qual a melhor combinação de baixos para sua sala de escuta.

Seu sistema OMNISAT agora está pronto para ser desfrutado.

CONEXÃO ESTÉREO RECOMENDADA

Disponha os cinco satélites OMNISAT e o subwoofer LF-150 da Mirage numa configuração do tipo Home Theater: Use um satélite OMNISAT da Mirage para os canais esquerdo, central, direito, esquerdo traseiro e direito traseiro e um subwoofer Mirage LF-150.

Veja o Diagrama 1.

Conecte o fio dos alto-falantes do canal principal esquerdo e direito do amplificador/receptor às entradas esquerda e direita do subwoofer.

Veja o Diagrama 2.

Em seguida, conecte o fio de saída esquerda do subwoofer ao satélite esquerdo. Conecte o fio da saída direita do subwoofer à saída do satélite direito. **Veja o Diagrama 2.**

Preste atenção à polaridade dos fios. Conecte o fio do terminal positivo (VERMELHO +) do amplificador/receptor ao terminal positivo (VERMELHO+) do subwoofer. Conecte o terminal negativo (PRETO-) do amplificador/receptor ao terminal negativo (PRETO-) do subwoofer. **Veja o Diagrama 7.**

Conecte os três satélites restantes com fio de conexão de alto-falantes às saídas respectivas na parte traseira do amplificador/receptor. Conecte o subwoofer à corrente elétrica e ligue-o.

Para começar, coloque o controle de frequência do subwoofer Mirage LF-150 na posição 70Hz. Caso o som resultante seja "retumbante demais" ou sem nitidez, diminua a frequência. Caso o som resultante tenha uma quantidade insuficiente de baixos, aumente a frequência. Isto ajudar-lhe-á a obter o equilíbrio correcto entre as frequências baixas do seu subwoofer e as frequências intermediárias/baixas dos seus alto-falantes. **Veja o Diagrama 3.**

Para equilibrar o som produzido pelos alto-falantes, utilize o modelo de teste de ruído agradável gerado pelo seu amplificador/receptor. Ajuste o sistema de modo que todos os alto-falantes produzam o mesmo nível de saída.

Coloque para tocar um CD, um LP ou um vídeo que contenha uma grande quantidade de baixos. Gire lentamente o controle de nível do subwoofer no sentido horário até obter um equilíbrio neutro entre os baixos profundos do subwoofer e os alto-falantes principais.

Veja o Diagrama 3.

Coloque-se em sua posição de escuta, peça a uma outra pessoa para alternar o comutador de fase no subwoofer entre 0 e 180 graus até que decida qual a posição que produz os sons graves mais ricos e claros. Coloque o interruptor na posição que preferir. **Veja o Diagrama 3.**

Lembre-se de que estas são apenas sugestões. Experimente com ambos os controles para ver qual a melhor combinação de baixos para sua sala de escuta.

Seu sistema OMNISAT agora está pronto para ser desfrutado.

SISTEMAS OMNISAT DA MIRAGE

Sugerimos que leia com atenção todas as instruções contidas neste manual a fim de assegurar-se de que seu sistema foi conectado correctamente e está funcionando bem. Sugerimos também que guarde a caixa e o material de embalagem deste produto Mirage para protegê-lo caso seja necessário enviá-lo para ser consertado. Os produtos danificados que o serviço de assistência técnica receba do utilizador numa embalagem diferente da embalagem original serão consertados, restaurados e devidamente embalados para devolução ao utilizador; porém isso será feito às custas do utilizador.

INTRODUÇÃO

Parabéns pela sua compra de um sistema de alto-falantes Mirage. Os melhores materiais e componentes são fabricados e testados com técnicas de controlo de qualidade e fabricação sofisticadas a fim de garantir um rendimento superior em comparação com outros alto-falantes muito mais caros. Esta opção que adoptamos para o desenvolvimento do sistema OMNISAT da Mirage resulta num melhoramento considerável em relação a outros modelos de sistemas em termos de desempenho e estética.

ALGUMAS INFORMAÇÕES SOBRE A NOSSA COMPANHIA

Os alto-falantes e subwoofers da Mirage foram criados e são fabricados pela Audio Products International Corp., conhecida como "API". A API, uma empresa canadiana fundada em 1973, é um dos maiores fabricantes de alto-falantes da América do Norte e seus produtos são vendidos em mais de 55 países no mundo inteiro.

A fábrica da API conta com cerca de 18.000 m² (165.000 pés quadrados) de instalações modernas de investigação, desenvolvimento e fabricação situadas em Scarborough, na região de Toronto, no Canadá. Mais de 280 pessoas trabalham nesta unidade de fabricação moderna,

na criação, fabricação e comercialização de transdutores, caixas de som, amplificadores e filtros. Uma equipa talentosa de investigação e desenvolvimento utiliza técnicas computadorizadas avançadas de design e três câmaras antieco como parte de um programa de desenvolvimento contínuo. Uma equipa talentosa de investigação e desenvolvimento utiliza técnicas computadorizadas avançadas de design e técnicas de medição sofisticadas em seu trabalho contínuo de investigação e descoberta de novas e melhores tecnologias acústicas.

O SISTEMA OMNISAT

O objectivo principal da criação da nova série OMNISAT é oferecer um produto com o desempenho mais natural e exacto e a combinação de sons ambientais mais realista possível. Conseguimos alcançar este objectivo usando a tecnologia Omnipolar exclusiva da Mirage em cinco satélites idênticos. A tecnologia Omnipolar produz a mesma quantidade de sons directos e reflectidos como os eventos sonoros "ao vivo" a fim de proporcionar ao ouvinte a experiência sonora mais realista possível tanto para a reprodução musical quanto para os filmes. Cinco satélites idênticos para os canais frontal, central e ambiental asseguram as mesmas características de tom e timbre a fim de tornar ainda mais realista sua experiência Omnipolar.

O que é exactamente a tecnologia Omnipolar?

A tecnologia Omnipolar usa os reflexos naturais da sala de escuta para criar uma impressão ainda mais realista. Este realismo é obtido recriando a mesma proporção de sons directos e reflectidos encontrada na natureza, isto é, 70% de sons reflectidos e 30% de sons directos. Um alto-falante tradicional pode produzir apenas 30% de sons reflectidos. É o som reflectido exigido adicional produzido por um alto-falante Omnipolar que cria a experiência sonora tridimensional Omnipolar.

Opções de montagem em suportes

A série OMNISAT oferece uma ampla escolha de opções de instalação que integram-se bem a qualquer tipo de ambiente. A parte de baixo do

satélite OMNISAT foi moldada numa forma criada especificamente para adaptar-se ao grampo na parte de cima do suporte OMNISAT. Encaixe o satélite no grampo do suporte para instalá-lo. **Veja o Diagrama 4.**

Montagem no teto

A parte de baixo do satélite OMNISAT foi moldada numa forma criada especificamente para adaptar-se ao grampo de suporte/teto fornecido. Instale o grampo no teto e em seguida encaixe o OMNISAT no grampo. A instalação está concluída. **Veja o Diagrama 8.**

Opções de montagem numa parede

Para a instalação numa parede, o satélite OMNISAT está equipado de um suporte de rasgo de chaveta duplo para a instalação simples com um parafuso e um dispositivo de inserção roscado para o suporte Macromount. **Veja o Diagrama 5.**

Caso prefira a instalação com o rasgo de chaveta, aperte o parafuso na parede de modo que cerca de 1/4" do parafuso e da cabeça do parafuso fiquem expostos. Insira a cabeça do parafuso na parte mais larga do canal e coloque o Omnisat no lugar.

Quando utilizar o sistema rasgo de chaveta duplo com um OMNISAT a ser montado a uma altura de menos de 2 metros (6 pés), oriente o OMNISAT numa posição vertical e use o canal superior do rasgo de chaveta. Insira a cabeça do parafuso na parte mais larga da abertura do canal e insira o OMNISAT para baixo até que esteja travado na posição.

Veja o Diagrama 6.

Quando utilizar o sistema rasgo de chaveta duplo com um OMNISAT a ser montado a uma altura de 2 metros (6 pés), oriente o OMNISAT de cabeça para baixo (de modo que a grade fique voltada para o chão) e use o canal inferior. Insira a cabeça do parafuso na parte mais larga da abertura do canal e insira o OMNISAT para baixo até que esteja travado na posição.

Veja o Diagrama 6.

A versatilidade do suporte Macromount assegura que seu OMNISAT seja montado na parede com toda a solidez. O terminal do suporte Macromount ajusta-se aos trilhos de

3/8" e 16 ranhuras na parte traseira do OMNISAT. Caso o OMNISAT seja colocado numa posição acima de 2 metros (6 pés), a grade deve estar voltada para baixo. Caso o OMNISAT seja colocado numa posição abaixo de 2 metros (6 pés), a grade deve estar voltada para cima. Nós recomendamos o uso de âncoras apropriadas para a instalação em tectos ou paredes de parede de gesso.

Posicionamento dos alto-falantes

Os produtos da família OMNISAT da Mirage foram criados para oferecer um alto desempenho numa ampla variedade de ambientes. Aqui vão algumas sugestões que poderão ajudar-lhe a melhorar o seu prazer de escuta e maximizar o desempenho do seu sistema.

Canais esquerdo e direito

A regra geral para a colocação dos alto-falantes é que a distância entre o alto-falante e o ouvinte seja aproximadamente de 1 a 2 vezes a distância entre os alto-falantes. Por exemplo, se os alto-falantes forem colocados a uma distância ideal de 2 metros (6 pés), a melhor posição de escuta será a 3 metros (9 pés) de distância dos alto-falantes.

A altura ideal será aquela na qual o alto-falante ficará a cerca da altura dos ouvidos quando o ouvinte estiver sentado. Para isto, sugerimos que utilize o suporte OMNISAT. **Veja os Diagrama 1 e 6.**

Canal central

Um canal central deve reproduzir cerca de 60% da banda sonora de um filme que é constituída principalmente de diálogos. A fim de manter o efeito do som das vozes como se estivessem a vir das bocas dos actores, o OMNISAT que está a ser usado como canal central deve ser instalado numa posição central entre os OMNISAT esquerdo e direito e colocado acima ou abaixo do aparelho de televisão. **Veja os Diagrama 1 e 6.**

Canal de som ambiental

Os OMNISAT usados como alto-falantes de sons ambientais devem ser colocados de modo

adjacente à área de escuta principal ou atrás dela, na parte traseira ou na parede lateral ou no teto a fim de proporcionar uma sensação de espaço para todos os formatos de som ambiental. A altura geralmente recomendada é de cerca 2 metros (6 pés). Neste caso, ao usar o rasgo de chaveta duplo ou o suporte Macromount, coloque o alto-falante de cabeça para baixo de modo que a grade fique voltada para o chão. **Veja os Diagrama 1 e 6.**

Colocação numa estante/unidade para sistema audiovisual

O tamanho compacto e a versatilidade da dispersão Omnipolar do OMNISAT permitem que ele seja facilmente instalado em vários lugares, como por exemplo, numa estante. Caso queira instalar seu aparelho desta maneira, fixe as almofadas isolantes fornecidas à parte inferior do alto-falante a fim de ajudar a isolá-lo e assim eliminar qualquer transferência de ressonância ao móvel. Para maximizar o potencial da dispersão Omnipolar, posicione o alto-falante o mais perto possível da frente do móvel. **Veja o Diagrama 9.**

CONEXÕES

Os produtos da família OMNISAT da Mirage estão equipados com blocos de terminais de alta qualidade que permitem o uso de conectores tipo "banana", de fio duplo ou fio descoberto. Gire-os no sentido anti-horário para afrouxá-los ou no sentido horário para apertá-los.

Conecte o fio de conexão do terminal positivo (VERMELHO+) do amplificador ao terminal positivo (VERMELHO+) do alto-falante. Conecte o terminal negativo (PRETO-) do amplificador ao terminal negativo (PRETO-) do alto-falante.

Veja o Diagrama 7.

OMNISAT

<i>Tipo de sistema:</i>	Satélite Omnipolar blindado contra campos magnéticos
<i>Resposta de frequência:</i>	70 Hz-20KHz, +/- 3dB
<i>Tweeter:</i>	1" (25 mm) PTH™ (Híbrido de titânio puro)
<i>Woofers:</i>	Cones de depósito de titânio polipropileno híbrido de 4,5" com revestimento de butilo
<i>Potência admissível:</i>	150 watts
<i>Pontos de cruzamento:</i>	2,2 kHz
<i>Eficiência ambiental:</i>	89 dB
<i>Impedância:</i>	8-ohm nominal, 4 ohm mínima
<i>Potência do amplificador recomendada:</i>	de 10 a 150 watts RMS/canal
<i>Entradas:</i>	Blocos de terminais universais de alta qualidade
<i>Peso:</i>	3,2 kg (7 libras)
<i>Dimensões: (A x L x P)</i>	polegadas: 8 x 6-1/4 x 8 cm: 20,3 x 15,8 x 20,3

LF-150

<i>Tipo de sistema:</i>	Subwoofer frontal blindado contra campos magnéticos
<i>Tipo de amplificador:</i>	MOSFET discreto Classe A/B
<i>Potência de saída:</i>	150 watts contínua, 600 watt pico dinâmico
<i>Woofers:</i>	10" depósito de titânio polipropileno híbrido
<i>Imã:</i>	28 onças
<i>Diâmetro da bobina:</i>	1,5"
<i>Resposta de frequência:</i>	23Hz-120Hz - 3db
<i>Comutador de fase:</i>	0/180
<i>Filtro de passagem baixa variável:</i>	40Hz -120Hz @ 18 db/oitava
<i>Entradas:</i>	entrada de baixo nível, desactivação de cruzamento externo, alto nível
<i>Saídas:</i>	alto nível
<i>Dimensões:</i>	polegadas: 12-1/2 x 19-3/4 x 16-1/4 cm: 31,5 x 50 x 39,4
<i>Peso:</i>	20,4 kg (45 libras)

РУКОВОДСТВО ПО БЫСТРОЙ УСТАНОВКЕ

Выберите метод связи, который наилучше соответствует Вашей системе.

РЕКОМЕНДУЕМОЕ СОЕДИНЕНИЕ ДЛЯ ЦИФРОВОЙ СИСТЕМЫ DOLBY

Установите OMNISAT (5) и Mirage LF-150 сабвуфер в Конфигурацию Домашнего Кинотеатра: Используйте один Mirage OMNISAT для левого, центрального, правого, заднего левого и заднего правого каналов и один Mirage LF-150 сабвуфер. **См. Диаграмму 1.**

Соедините все пять насадок с кабелями громкоговорителей и с их соответствующими гнездами выхода на задней панели усилителя или приемника. Убедитесь, что соблюди полярность провода. Соедините кабель громкоговорителя от положительного (КРАСНЫЙ) + терминал на приемнике или усилителе к положительному (КРАСНЫЙ) + терминалу на насадке. Соедините отрицательный (ЧЕРНЫЙ) - Терминал на приемнике или усилителе к отрицательному (ЧЕРНЫЙ) - терминалу на насадке. **См. Диаграмму 7.**

Соедините сабвуфер от выхода сабвуфера на задней панели приемника или усилителя к входу шунта X на сабвуфере. Вход шунта X удерживает уровень сабвуфера и средство управления частотой недействующими, кроме фазы средства управления басом, встроенного в Ваш приемник или усилитель. Просто подсоедините сабвуфер, включите его и следуйте инструкциям по эксплуатации вашего усилителя. **См. Диаграмму 2.**

Мы советуем использовать маленькие регуляторы басов вашей цифровой системы Dolby.

Для начала установите басы на 70 Гц. Если система «бухает» или поло звучит, установите регулятор на более низкий уровень. Если басов недостает, установите регулятор на более высокий уровень. Это поможет достичь правильного баланса между низкими частотами вашего сабвуфера и средних частот или басов ваших громкоговорителей.

Балансируйте звуковой выход колонок, используя розовый шумовой тестер на вашем приемнике или усилителе. Регулируйте систему, так чтобы все громкоговорители производили одинаковый уровень на выходе.

Находясь на месте прослушивания, попросите кого-нибудь отрегулировать фазовый регулятор сабвуфера между 0 и 180 градусами, пока вы не решите, какое положение обеспечивает самый полный и наиболее точный бас. Установите регулятор в выбранное положение. **См. Диаграмму 3.**

Теперь все готово, чтобы Вы наслаждались вашей OMNISAT системой.

РЕКОМЕНДУЕМОЕ СОЕДИНЕНИЕ ДЛЯ DOLBY PRO LOGIC SYSTEMS

Установите OMNISAT (5) и Mirage LF-150 сабвуфер в Конфигурацию Домашнего Кинотеатра: Используйте один Mirage OMNISAT для левого, центрального, правого, заднего левого и заднего правого каналов и один Mirage LF-150 сабвуфер. **См. Диаграмму 1.**

Соедините все пять насадок с кабелями громкоговорителей и с их соответствующими гнездами выхода на задней панели усилителя или приемника. Убедитесь, что соблюди полярность провода. Соедините кабель громкоговорителя от положительного (КРАСНЫЙ) + терминал на приемнике или усилителе к положительному (КРАСНЫЙ) + терминалу на насадке. Соедините отрицательный (ЧЕРНЫЙ) - Терминал на приемнике или усилителе к отрицательному (ЧЕРНЫЙ) - терминалу на насадке. **См. Диаграмму 7.**

Соедините сабвуфер выхода на задней части приемника или усилителя к входу на сабвуфере и включите систему. **См. Диаграмму 2.**

Для начала установите регулятор частоты сабвуфера Mirage LF-150 на 70 Гц. Если система «бухает» или поло звучит, установите регулятор на более низкий уровень. Если басов недостает, установите регулятор на более высокий уровень. Это поможет достичь правильного баланса между низкими частотами вашего сабвуфера и средних частот или басов ваших громкоговорителей. **См. Диаграмму 3.**

Балансируйте звуковой выход колонок, используя розовый шумовой тестер на вашем приемнике или усилителе. Регулируйте систему, так чтобы все громкоговорители производили одинаковый уровень на выходе.

Включите знакомую музыку или музыку из кинофильма, которая имеет существенное содержание баса. Медленно поверните контроль уровня сабвуфера по часовой стрелке, пока не достигнете нейтрального баланса между низкими басами сабвуфера и Вашим главным громкоговорителем.

См. Диаграмму 3.

Находясь на месте прослушивания, попросите кого-нибудь отрегулировать фазовый регулятор сабвуфера между 0 и 180 градусами, пока вы не решите, какое положение обеспечивает самый полный и наиболее точный бас. Установите регулятор в выбранное положение. **См. Диаграмму 3.**

Помните, что это только руководящие принципы. Вы можете экспериментировать с обоими средствами управления, чтобы найти то что даст Вам лучшее воспроизведение баса в вашей комнате.

Теперь все готово, чтобы Вы наслаждались вашей OMNISAT системой.

РЕКОМЕНДУЕМОЕ СТЕРЕО СОЕДИНЕНИЕ

Установите OMNISAT (5) и Mirage LF-150 сабвуфер в Конфигурацию Домашнего Кинотеатра: Используйте один Mirage OMNISAT для левого, центрального, правого, заднего левого и заднего правого каналов и один Mirage LF-150 сабвуфер.

См. Диаграмму 1.

От главного громкоговорителя приемника или усилителя, соедините проводом от левого и правого каналов к правому и левому входу сабвуфера. **См. Диаграмму 2.**

Затем, соедините провод колонки от выхода левого сабвуфера на левый наконечник. Соедините провод колонки от выхода правого сабвуфера на правый наконечник. **См. Диаграмму 2.**

Убедитесь, что соблюдены полярность провода. Соедините кабель громкоговорителя от положительного (КРАСНЫЙ) + терминал на приемнике или усилителе к положительному (КРАСНЫЙ)

+ терминалу на насадке. Соедините отрицательный (ЧЕРНЫЙ) - Терминал на приемнике или усилителе к отрицательному (ЧЕРНЫЙ) - терминалу на насадке.

См. Диаграмму 7.

Соедините оставшиеся 3 наконечника проводом громкоговорителя к их соответствующим выходам на задней панели усилителя или приемника. Включите сабвуфер.

Для начала установите регулятор частоты сабвуфера Mirage LF-150 на 70 Гц. Если система «бухает» или поло звучит, установите регулятор на более низкий уровень. Если басов недостает, установите регулятор на более высокий уровень. Это поможет достичь правильного баланса между низкими частотами вашего сабвуфера и средних частот или басов ваших громкоговорителей.

См. Диаграмму 3.

Балансируйте звуковой выход колонок, используя розовый шумовой тестер на вашем приемнике или усилителе. Регулируйте систему, так чтобы все громкоговорители производили одинаковый уровень на выходе.

Включите знакомую музыку или музыку из кинофильма, которая имеет существенное содержание баса. Медленно поверните контроль уровня сабвуфера по часовой стрелке, пока не достигнете нейтрального баланса между низкими басами сабвуфера и Вашим главным громкоговорителем.

См. Диаграмму 3.

Находясь на месте прослушивания, попросите кого-нибудь отрегулировать фазовый регулятор сабвуфера между 0 и 180 градусами, пока вы не решите, какое положение обеспечивает самый полный и наиболее точный бас. Установите регулятор в выбранное положение. **См. Диаграмму 3.**

Помните, что это только руководящие принципы. Вы можете экспериментировать с обоими средствами управления, чтобы найти то что даст Вам лучшее воспроизведение баса в вашей комнате.

Теперь все готово, чтобы Вы наслаждались вашей OMNISAT системой.

СИСТЕМЫ MIRAGE OMNISAT

Пожалуйста, берите время, чтобы прочитать все инструкции, содержащиеся в этом руководстве, чтобы сделать удостовериться, что Ваша система должным образом подключена и функционирует правильно.

Пожалуйста, сохраните картон и упаковочные материалы для этого изделия Mirage для защиты, в случае пересылки для ремонта в центр обслуживания. Если изделие будет получено центром поврежденным и при этом не будет упаковано в оригинальную упаковку конечным пользователем, оно будет восстановлено, отреставрировано и должным образом упаковано для обратной отправки за счет конечного пользователя.

ВВЕДЕНИЕ

Мы рады приветствовать Вас как нового владельца Системы громкоговорителей Mirage Самые прекрасные компоненты и материалы были включены в это изделие, чтобы отвечать всем требованиям и стандартам. Все устройства проверялись, контролировались во время производства, чтобы гарантировать исключительную работу устройства, которое сможет отработать свою цену несколько раз. Этот подход к развитию системы Mirage OMNISAT привел к существенному усовершенствованию по сравнению с другими системами.

ИСТОРИЯ КОМПАНИИ

Громкоговорители и сабвуферы Mirage разработаны и изготовлены Международной Корпорацией Звуковых Изделий, известной повсюду в промышленности как "API". Канадская компания, основанная в 1973, API является одной из самых больших изготовителей громкоговорителей в Северной Америке, поставляя изделия в более чем пятьдесят пять стран во всем мире.

API современная фабрика имеющая 165, 000 квадратных футов территории, расположено в Скарборо, пригород Торонто, Канада. Более чем 280 людей работают в сфере проектирования, производства и маркетинга Mirage,

производя преобразователи, корпуса, усилители и переходники. Талантливая, исследовательская и развитая команда использует продвинутые методы компьютерного проектирования и внедряет безэховые палаты в продолжающейся программное развитие. Мы используем продвинутые компьютерные технологии и сложные методы измерения в продолжающихся поисках новых и лучших акустических технологий.

СИСТЕМА OMNISAT

Главная цель новой серии OMNISAT состояла в том, чтобы домашний кинотеатр был с наиболее естественной, точной и цельной работой. Это удалось достичь, используя составляющий элемент – всеполярную (Omnipolar) Mirage Технологию в 5 идентичных насадках. Omnipolar технология производит то же самое количество прямого и отраженного звука как в живых ситуациях для наиболее реалистического переживания музыки или домашнего кинотеатра. Пять идентичных насадок для переднего, среднего и кругового каналов, гарантируют одинаковый тон и тембр, чтобы более увеличить жизнеподобное всеполярное переживание.

Что такое Omnipolar (всеполярность)?

Omnipolar технология использует естественное отражение комнаты, чтобы создать ощущение реализма. Этот реализм достигнут передачей того же самого отношения прямых волн к отраженному звуку, найденному в природе, 70 % отраженный и 30 % прямой. Традиционный громкоговоритель может только производить 30 % отраженного звука. Нужен дополнительный отраженный звук, обеспеченный Omnipolar, который создает Omnipolar трехмерный звуковой эффект.

Установка на стенде

Серия OMNISAT обеспечивает большой выбор установки, которая подойдет к любой обстановке.

Основание OMNISAT разработано так, чтобы поместить зажим на вершине стенда OMNISAT. Поставьте устройство на зажим стенда, и оно установлено. **См. Диаграмму 4.**

Установка на Потолке

Основание OMNISAT разработано и снабжено зажимом для стенда / потолка. Установите зажим на потолок, установите OMNISAT на зажим. Устройство установлено. См. **Диаграмму 8.**

Установка на стену

Крепления для стен. OMNISAT оборудован двойной скобой с прорезью для простой установки с одним винтом и сложной скобой макрокрепления. См. **Диаграмму 5.**

Если Вы выбираете простую установку, просто вкрутите винт в стену, оставьте приблизительно 1/4 дюйма винта выставленной. Вставьте голову винта в широкую часть канала, и установите OMNISAT на место.

При использовании двойной системы с ключевым путем OMNISAT будет установлен на высоте шести футов, при этом направьте OMNISAT в вертикальное положение и используйте высший канал с ключевым путем. Поверните винт в широкую часть открытия канала и опустите OMNISAT вниз, пока он не займет свое положение. См. **Диаграмму 6.**

При использовании двойной системы с ключевым путем OMNISAT будет установлен на высоте более чем шесть футов, направьте OMNISAT в перевернутое положение, так чтобы решетка была направлена вниз по направлению к полу. Используйте основание и ключевой путь. Поверните винт в широкую часть отверстия канала и насадите OMNISAT вниз, пока он не займет свое положение. См. **Диаграмму 6.**

Универсальная скобка макро крепления обеспечивает самое надежное стеновое крепление. Терминал скобки макро крепления имеет 3/8" и 16 резьбу, расположенную на задней панели OMNISAT. Если OMNISAT помещен на высоте более чем шесть футов, его должна смотреть вниз. Если OMNISAT помещен ниже шести футов, решетка должна быть направлена вверх. Крепления для тонких стен рекомендуется применять для любого тонкого потолка или стенового крепления.

Размещение громкоговорителя

Mirage OMNISAT был разработан для хорошего воспроизведения в широком диапазоне и существует несколько полезных советов, которые помогут увеличить качество воспроизведения и доставят вам удовольствие.

Левые и Правые Каналы

Общая директива для размещения громкоговорителей заключается в том, чтобы установить их от слушателя на расстоянии приблизительно 1-1/2 раза больше от расстояния между громкоговорителями. Например, если колонки были идеально помещены минимум 6 футов друг от друга, лучшее положение для размещения слушателя было бы 9 футов от них.

Идеальная высота размещения колонки приблизительно на уровне ушей когда слушатель находится в сидячем положении. Это может быть выполнено, используя рекомендуемый OMNISAT стенд (подставку). См. **Диаграмму 1, 6.**

Центральный Канал

Центральный Канал воспроизводит целых 60 % музыка из кинофильма и большинство диалогов. Чтобы сохранить эффект голосов, исходящих из уст актера, OMNISAT использует центральный канал и он должен быть центральным расположен между левым и правым OMNISAT и быть помещен выше или ниже телевизора. См. **Диаграмму 1, 6.**

Круговой Канал

Если OMNISAT используется как громкоговоритель кругового эффекта, то он должен быть помещен смежным образом и слегка позади первичной слушающей области, на задней или боковой стене или на потолке так, чтобы обеспечить ощущение пространства и окружения для всех звуковых форматов. Общая директива для рекомендуемой высоты была бы приблизительно 6 футов. В этом случае, при использовании любой двойной системы с ключевым путем или скобы макро крепления, направьте колонку в положение "верх дном" так, чтобы решетка смотрела на пол. См. **Диаграмму 1, 6.**

РУКОВОДСТВО ПО ЭКСПЛУАТАЦИИ

Размещение на книжной полке

Небольшой размер и дисперсия всеполярности универсального OMNISAT позволяет им быть легко помещенными среди других вещей на книжной полке. Если Вы выбрали именно это размещение, прикрепите изолирующие элементы к основанию громкоговорителя, чтобы изолировать колонку от полки и устранить резонанс. Чтобы увеличить максимально потенциал дисперсии всеполярности, поставьте колонку как можно ближе к краю полки. **См. Диаграмму 9.**

Подключение

Mirage OMNISAT оборудован деталями высокого качества и это позволяет использовать штепселя разного рода. Поверните их против часовой стрелки, чтобы ослабить и по часовой стрелке, чтобы сжать.

Соедините проводом громкоговорителя от положительного (КРАСНОГО) + терминала на усилителе к положительному (КРАСНЫЙ) + терминалу на колонке. Соедините отрицательный (ЧЕРНЫЙ) - терминал на усилителе к отрицательному (ЧЕРНЫЙ) - терминалу на колонке. **См. Диаграмму 7.**

OMNISAT

Тип Системы:	Magnetically Shielded Omnipolar Satellite
Частота:	70 Hz-20KHz, +/- 3dB
Репродуктор высокого тона:	1" (25mm) PTH™ Чистый титановый сплав
Репродуктор низкого тона:	4.5" Полипропилен, титановый сплав, конусы с
Выход:	150 ватт
Переход:	2.2 КГц
Эффективность:	89 dB
Сопротивление:	8-ohm номинал, 4 ohm минимум
Рекомендуемая сила Усилителя:	10 к 150-watts RMS/CHANNEL
Входы:	Высокое качество Обязательные
Посты с 5 путями	
Вес:	7 фунтов 3.2 кг
Размер: (В x Ш x Д)	дюймы: 8 x 6-1/4 x 8 см: 20.3 x 15.8 x 20.3

LF-150

Тип Системы:	Magnetically Shielded Front Ported Subwoofer
Тип Усилителя:	Дискретный MOSFET Класс A/B
Выход:	600 ватт динамический пик, 150 ватт непрерывный
Репродуктор низкого тона:	10 "Полипропилен, титановый сплав
Размер Магнита:	28 oz.
Диаметр Голосовой Катушки:	1.5
Частота:	23Hz-120Hz - 3db
Регулятор фазы:	0/180
Фильтр	
Переменный:	40Hz -120Hz 18 db/octave
Входы:	вход низкого уровня, переход - обход, высокий уровень
Выходы:	Высокого уровня
Размеры:	дюймы: 12-1/2 x 19-3/4 x 16-1/4; См.: 31.5 x 50 x 39.4
Вес:	45 фунтов. 20.4 кг

Diagram 1

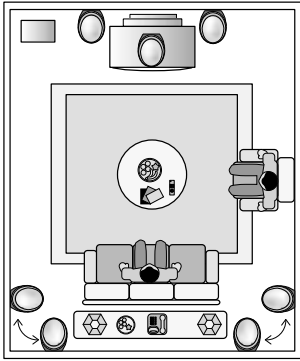

Diagram 2

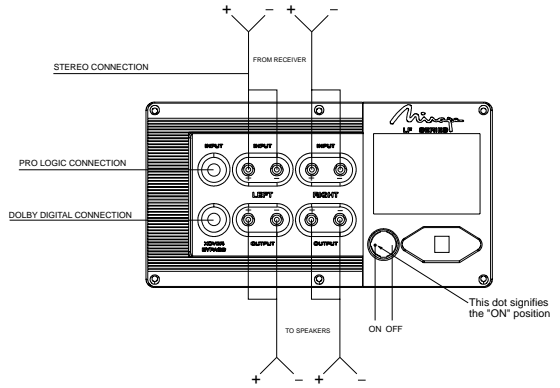

Diagram 3

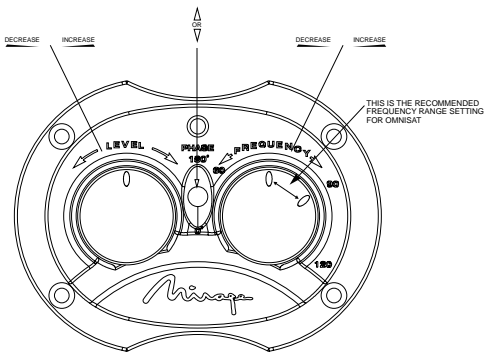
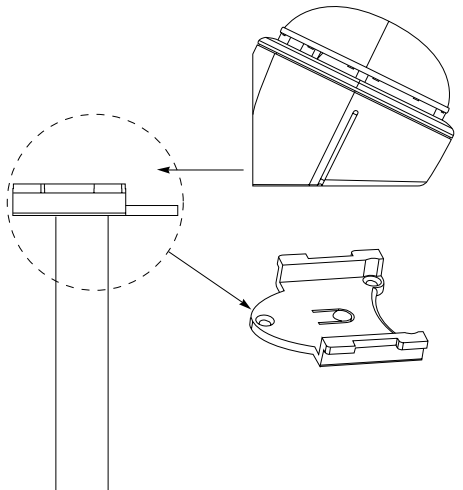

Diagram 4



diagrams

Diagram 5

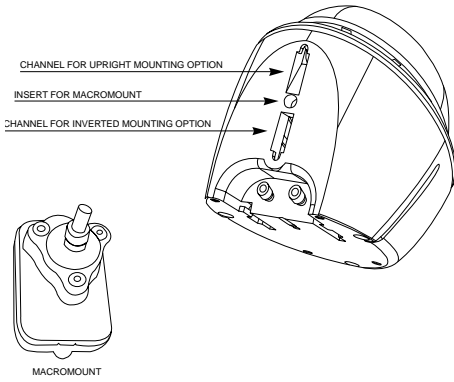

Diagram 6

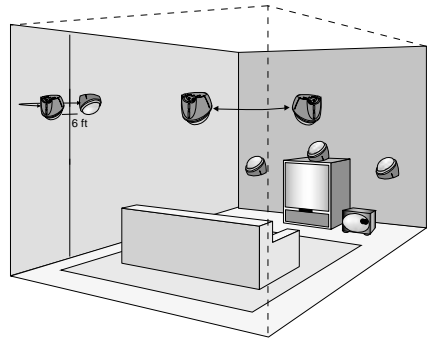

Diagram 7

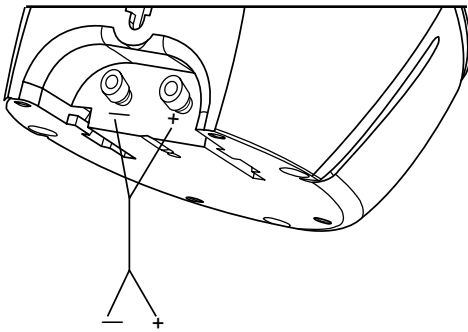

Diagram 8

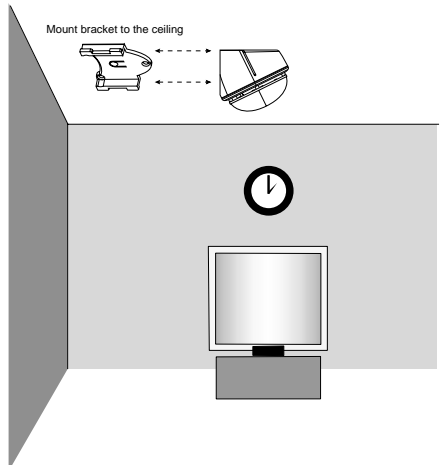
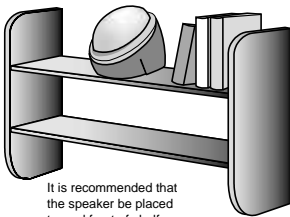

Diagram 9



It is recommended that the speaker be placed toward front of shelf.

WARRANTY

GARANTIE

Limited Warranty Policy in the United States and Canada

MIRAGE® warrants this product to the retail purchaser against any failure resulting from original manufacturing defects in work-manship or materials.

The warranty is in effect for a period of:

- 1) for the Speaker Section, five (5) years, and
- 2) for the Amplifier Section, one (1) year;

from date of purchase by the original owner from an authorized **MIRAGE®** dealer; and is valid only if the original dated bill of sale is presented when service is required.

The warranty does not cover damage caused during shipment, by accident, misuse, abuse, neglect, unauthorized product modification, failure to follow the instructions outlined in the owner's manual, failure to perform routine maintenance, damage resulting from unauthorized repairs or claims based upon misrepresentations of the warranty by the seller.

WARRANTY SERVICE

If you require service for your **MIRAGE®** speaker(s) at any time during the warranty period, please contact:

- 1) the dealer from whom you purchased the product(s),
- 2) **MIRAGE® NATIONAL SERVICE**, 203 Eggert Road, Buffalo, N.Y. 14215 Tel: 716-896-9801 or
- 3) **MIRAGE®**, a division of Audio Products International Corp., 3641 McNicoll Avenue, Toronto, Ontario, Canada, MIX 1G5, Tel: 416-321-1800.
- 4) Additional service centers can be found by checking the **MIRAGE** website: www.miragespeakers.com or by calling either of the above numbers.

You will be responsible for transporting the speakers in adequate packaging to protect them from damage in transit and for the shipping costs to an authorized **MIRAGE®** service center or to **MIRAGE®**. If the product is returned for repair to **MIRAGE®** in Toronto or Buffalo, the costs of the return shipment to you will be paid by **MIRAGE®**, provided the repairs concerned fall within the Limited Warranty. The **MIRAGE®** Warranty is limited to repair or replacement of **MIRAGE®** products. It does not cover any incidental or consequential damage of any kind. If the provisions in any advertisement, packing cartons or literature differ from those specified in this warranty, the terms of the Limited Warranty prevail.

Garantie aux États-Unis et au Canada

La société **MIRAGE®** garantit cet appareil contre toute défectuosité attribuable aux pièces d'origine et à la main-d'oeuvre.

Cette garantie est valide pendant une période de :

- 1) cinq (5) ans sur la section haut-parleurs ;
- 2) un (1) an sur la section amplificateur

à partir de la date d'achat auprès d'un revendeur **MIRAGE®** agréé ; la garantie ne sera honorée que sur présentation d'une pièce justificative de la date d'achat.

La garantie ne couvre aucun dommage subi pendant le transport ou imputable à un accident, à une utilisation impropre ou abusive, à la négligence, à une modification non autorisée, à la non-observance des instructions décrites dans le manuel de l'utilisateur ou des directives d'entretien, ni aucun dommage subi par suite de réparations non autorisées ou de réclamations fondées sur une mauvaise interprétation des conditions de la présente garantie par le revendeur.

SERVICE SOUS GARANTIE

Dans l'éventualité où une réparation deviendrait nécessaire pendant la période de couverture de la garantie, communiquez avec :

- 1) le revendeur auprès de qui l'appareil a été acheté,
- 2) **MIRAGE® National Service**, 203, Eggert Road, Buffalo, N.Y. 14215, tél. : 716-896-9801 ou
- 3) **MIRAGE®**, 3641, avenue McNicoll, Toronto (Ontario), Canada, MIX 1G5, tél. : 416-321-1800.
- 4) Pour connaître l'adresse de tous nos centres de service, consultez le site Web de **MIRAGE®** à www.miragespeakers.com ou composez l'un des numéros indiqués plus haut.

Le propriétaire de l'appareil est responsable de son emballage et de tous frais d'expédition à un centre de service **MIRAGE®** agréé ou à **MIRAGE®**. Si l'appareil est expédié à **MIRAGE®** à Toronto ou à Buffalo aux fins de réparation, les frais de réexpédition seront assumés par **MIRAGE®** à la condition que les réparations effectuées soient couvertes par la garantie. La garantie est limitée à la réparation ou au remplacement des appareils fabriqués et distribués par **MIRAGE®**. Elle ne couvre aucun dommage indirect ou consécutif de quelque nature que ce soit. Si les conditions accompagnant toute publicité, emballage ou documentation divergent de celles de la présente garantie, les conditions de la présente garantie prévaudront.